

PRINCESS®

Nederlands	3	Svenska	27
English	7	Dansk	30
Français	11	Norsk	33
Deutsch	15	Suomi	36
Español	19	Português	39
Italiano	23	Ελληνικά	43
		عربية	49

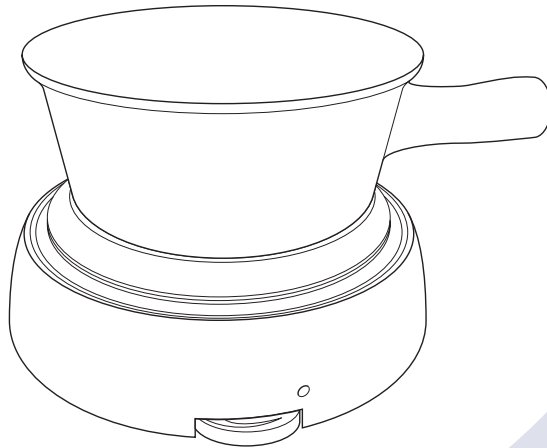

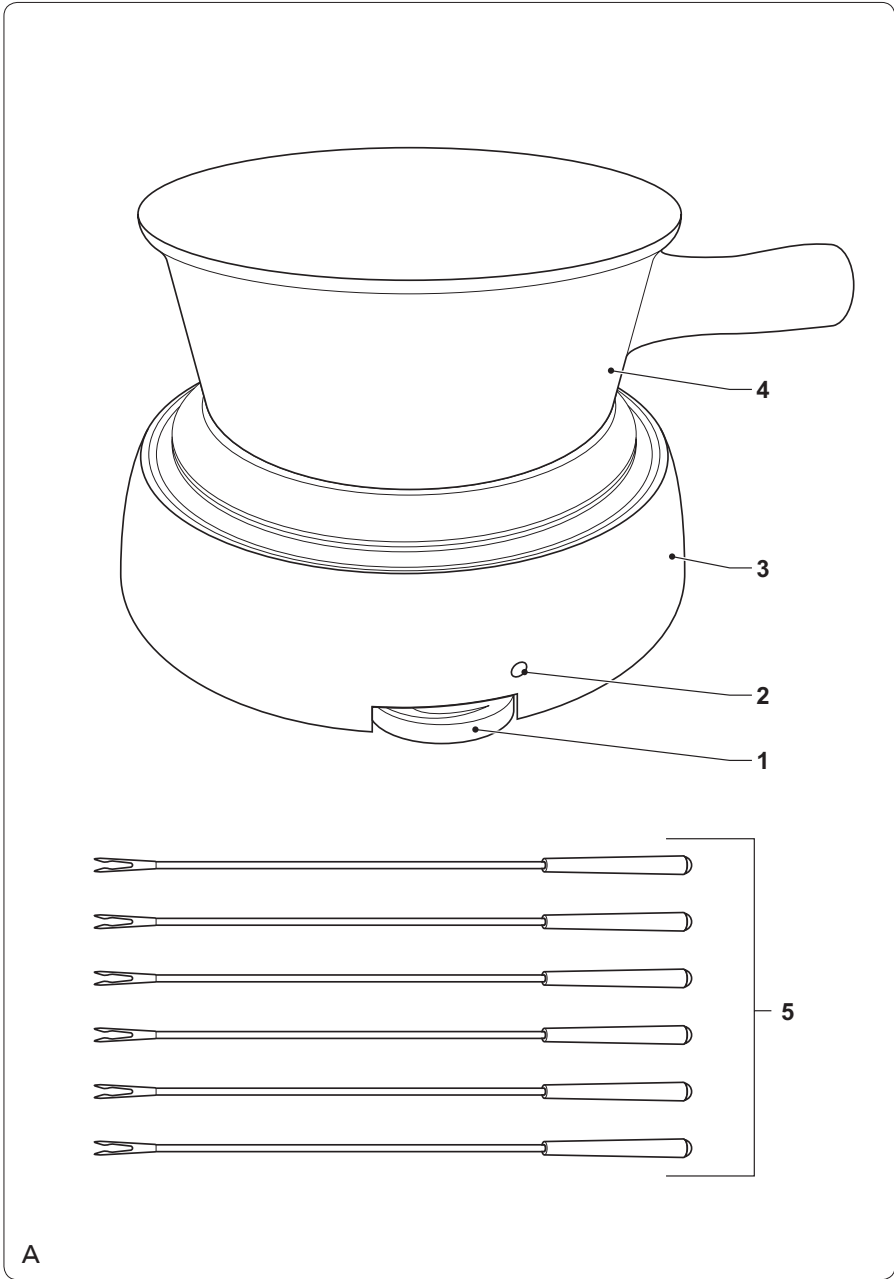

Gefeliciteerd!

U heeft een product van Princess aangeschaft. Ons doel is om kwaliteitsproducten met een smaakvol ontwerp en tegen een betaalbare prijs te bieden. We hopen dat u gedurende vele jaren plezier zult hebben van dit product.

Het apparaat kan worden gebruikt door kinderen vanaf 8 jaar en door personen met een lichamelijke, zintuiglijke, geestelijke of motorische handicap of zonder de benodigde ervaring en kennis indien ze onder toezicht staan of instructies krijgen over hoe het apparaat op een veilige manier kan worden gebruikt alsook de gevaren begrijpen die met het gebruik samenhangen. Kinderen mogen niet met het apparaat spelen. Reiniging en onderhoud mogen niet worden uitgevoerd door kinderen tenzij ze ouder zijn dan 8 jaar en onder toezicht worden gehouden. Houd het apparaat en het netsnoer buiten bereik van kinderen jonger dan 8 jaar.

Beschrijving (fig. A)

Uw 173000 Princess fonduestel is ontworpen voor fonduen. Het apparaat is voorzien van een thermostaat die de fonduepan op de gewenste temperatuur houdt. Het fonduestel is geschikt voor kaas- en chocoladefondue. Het apparaat is uitsluitend geschikt voor gebruik binnenshuis. Het apparaat is uitsluitend geschikt voor huishoudelijk gebruik.

1. Draaischijf thermostaat
2. Temperatuurindicator
3. Verwarmingsbasis
4. Fonduepan
5. Fonduevorken

Eerste gebruik (fig. A)

Voordat u verdergaat, vragen wij graag uw aandacht voor de volgende punten:

- Zorg ervoor dat er voldoende ruimte rondom het apparaat is voor het ontsappen van de warmte en voor voldoende ventilatie.
- Reinig het apparaat. Zie het gedeelte "Reiniging en onderhoud".
- Plaats het apparaat op een stabiel en vlak oppervlak.
- Vul de fonduepan (4) met de gewenste ingrediënten.
- Plaats de fonduepan (4) op de verwarmingsbasis (3).
- Plaats de netstekker in het stopcontact.
- Draai de draaischijf (1) van de thermostaat naar de maximale temperatuur.
- Wacht een paar minuten totdat de temperatuurindicator (2) uit gaat. De verwarmingsbasis (3) heeft de gewenste temperatuur bereikt.
- Verwijder na gebruik de netstekker uit het stopcontact en laat het apparaat volledig afkoelen.

Gebruik

In- en uitschakelen (fig. A)

- Plaats de netstekker in het stopcontact en draai de draaischijf van de thermostaat (1) naar de gewenste temperatuur om het apparaat in te schakelen. De temperatuurindicator (2) blijft aan terwijl de fonduepan (4) wordt verhit. De temperatuurindicator (2) gaat uit wanneer de verwarmingsbasis (3) de gewenste temperatuur heeft bereikt.
- Terwijl het apparaat is ingeschakeld, zal de temperatuurindicator (1) aan- en uitgaan wanneer de thermostaat in- en uitschakelt om de gewenste temperatuur te behouden.
- Draai de draaischijf van de thermostaat (1) naar de minimale temperatuur en verwijder de netstekker uit het stopcontact om het apparaat uit te schakelen.

Instellen van de temperatuur (fig. A)

- Draai de draaischijf (1) van de thermostaat naar rechts om de temperatuur van de verwarmingsbasis (3) te verhogen.
- Draai de draaischijf (1) van de thermostaat naar links om de temperatuur van de verwarmingsbasis (3) te verlagen.

Aanwijzingen voor gebruik (fig. A)

- Bereid de ingrediënten.
- Plaats het apparaat op een stabiel en vlak oppervlak.
- Reinig de fonduepan (4) met een zachte, vochtige doek.
- Vul de fonduepan (4) met de gewenste ingrediënten.
- Plaats de fonduepan (4) op de verwarmingsbasis (3).
- Plaats de netstekker in het stopcontact.
- Draai de draaischijf (1) van de thermostaat naar de gewenste temperatuur.
- Wacht een paar minuten totdat de temperatuurindicator (2) uit gaat. De verwarmingsbasis (3) heeft de gewenste temperatuur bereikt.
- Roer de fondue om ervoor te zorgen dat deze volledig smelt.
- Prik het voedsel op de fonduevork (5).
- Dip het voedsel in de fondue.
- Roer het voedsel een paar seconden in de fondue.
- Verwijder de fonduevork (5) uit de fonduepan (4) en breng de fonduevork (5) naar uw fonduebord.
- Verwijder het voedsel van de fonduevork (5).
- Draai de draaischijf van de thermostaat (1) naar de minimale temperatuur en verwijder de netstekker uit het stopcontact om het apparaat uit te schakelen.
- Laat het apparaat volledig afkoelen.

Reiniging en onderhoud

Voordat u verdergaat, vragen wij graag uw aandacht voor de volgende punten:

- Verwijder voor reiniging en onderhoud de netstekker uit het stopcontact en wacht totdat het apparaat is afgekoeld.
- Dompel het apparaat niet onder in water of andere vloeistoffen.

- Dompel de thermostaat niet onder in water of andere vloeistoffen.
- Voordat u verdergaat, willen wij graag dat u uw aandacht vestigt op de volgende punten:
- Gebruik geen bijtende of schurende reinigingsmiddelen om het apparaat te reinigen.
 - Gebruik geen scherpe voorwerpen om het apparaat te reinigen.

- Controleer het apparaat regelmatig op mogelijke schade.
- Reinig het apparaat na ieder gebruik:
 - Verwijder eventuele resten met keukenpapier.
 - Reinig de verwarmingsbasis met een zachte, vochtige doek. Droog de verwarmingsbasis grondig met een schone, droge doek.
 - Reinig de fonduepan in sop. Reinig de fonduepan om zeepresten te verwijderen. Droog de fonduepan grondig met een schone, droge doek.
 - Reinig de fonduevorken in sop. Reinig de fonduevorken om zeepresten te verwijderen. Droog de fonduevorken grondig met een schone, droge doek.
- Doe het apparaat en de accessoires in de originele verpakking.
- Berg het apparaat met de accessoires op op een droge plaats, buiten bereik van kinderen.

Veiligheidsinstructies

Algemene veiligheid

- Lees voor gebruik de gebruiksaanwijzing zorgvuldig door. Bewaar de gebruiksaanwijzing voor toekomstig gebruik.
- Gebruik het apparaat en de accessoires uitsluitend voor hun beoogde doeleinden. Gebruik het apparaat en de accessoires niet voor andere doeleinden dan beschreven in de gebruiksaanwijzing.
- Gebruik het apparaat niet als een onderdeel of een accessoire beschadigd of defect is. Indien een onderdeel of een accessoire beschadigd of defect is, moet het door de fabrikant of een erkend servicecentrum worden vervangen.

- Houd altijd toezicht op kinderen om te voorkomen dat ze met het apparaat spelen.
- Het gebruik van dit apparaat door kinderen of personen met een lichamelijke, zintuiglijke, geestelijke of motorische handicap of zonder de benodigde kennis en ervaring kan gevaar veroorzaken. Personen die verantwoordelijk zijn voor hun veiligheid moeten uitdrukkelijke instructies geven of toezicht houden op het gebruik van het apparaat.
- Gebruik het apparaat niet in de buurt van badkuipen, douches, wastafels of andere voorzieningen die water bevatten.
- Dompel het apparaat niet onder in water of andere vloeistoffen. Verwijder het apparaat niet met uw handen indien het apparaat is ondergedompeld in water of andere vloeistoffen. Verwijder onmiddellijk de netstekker uit het stopcontact. Gebruik het apparaat niet opnieuw indien het apparaat is ondergedompeld in water of andere vloeistoffen.
- Dit apparaat is uitsluitend bedoeld voor huishoudelijk gebruik en voor gelijksoortige toepassingsgebieden zoals werknemerskantines in winkels, kantoren en andere werkomgevingen; boerderijen; door gasten in hotels, motels, bed and breakfasts en andere woonomgevingen.
- Zorg ervoor dat er geen water in de pluggen van het netsnoer en het verlengsnoer kan komen.
- Draai het netsnoer en het verlengsnoer altijd volledig uit.
- Zorg ervoor dat het netsnoer niet over de rand van een werkblad hangt. Zorg ervoor dat het netsnoer niet per ongeluk verstrengeld raakt of de oorzaak van een struikeling kan vormen.
- Houd het netsnoer uit de buurt van warmtebronnen, olie en scherpe randen.
- Gebruik het apparaat niet als het netsnoer of de netstekker beschadigd of defect is. Indien het netsnoer of de netstekker beschadigd of defect is, moet het door de fabrikant of een erkend servicecentrum worden vervangen.
- Trek niet aan het netsnoer om de netstekker van de netvoeding te verwijderen.
- Verwijder de netstekker van de netvoeding wanneer het apparaat niet in gebruik is, voor montage- of demontagewerkzaamheden en voor reinigings- en onderhoudswerkzaamheden.

Veiligheidsinstructies voor fonduestellen

Elektrische veiligheid

- Houd het apparaat en het netsnoer buiten bereik van kinderen jonger dan 8 jaar.
- Controleer voor gebruik altijd of de spanning op het typeplaatje van het apparaat.
- Sluit het apparaat aan op een geaard stopcontact. Gebruik indien nodig een geaarde verlengkabel met een geschikte diameter (minimaal 3 x 1 mm²).
- Installeer voor extra bescherming een aardlekschakelaar (RCD) met een nominale reststroom van maximaal 30 mA.
- Het apparaat mag niet worden bediend door middel van een externe timer of een apart afstandsbedieningssysteem.
- Gebruik uitsluitend de juiste stekker om het apparaat te bedienen.
- Gebruik het apparaat niet buitenshuis.
- Plaats het apparaat op een stabiel en vlak oppervlak.
- Plaats het apparaat op een hittebestendig en spatvrij oppervlak.
- Plaats het apparaat niet op een kookplaat.
- Zorg ervoor dat er voldoende ruimte rondom het apparaat is voor het ontsnappen van de warmte en voor voldoende ventilatie.
- Zorg ervoor dat het apparaat niet in contact komt met brandbaar materiaal.
- Houd het apparaat uit de buurt van warmtebronnen.
- Bedek het apparaat niet.
- Pas op voor stoom en spetters wanneer u voedsel in de hete fondue doet.
- Wees altijd voorzichtig wanneer u het apparaat aanraakt. Gebruik ovenhandschoenen indien u het apparaat tijdens of kort na gebruik moet aanraken.
- De fonduepan wordt zeer heet tijdens gebruik. Raak de hete fonduepan niet aan.

-
- De toegankelijke oppervlakken van het apparaat kunnen zeer heet worden tijdens gebruik. Raak de toegankelijke oppervlakken niet aan.
 - Zorg ervoor dat uw handen droog zijn voordat u het apparaat aanraakt.
 - Verplaats het apparaat niet wanneer het is ingeschakeld of nog heet is. Verwijder de netstekker uit het stopcontact en wacht totdat het apparaat is afgekoeld.
 - Berg het apparaat op een droge plaats op wanneer het niet in gebruik is. Zorg ervoor dat kinderen geen toegang hebben tot opgeborgen apparaten.

Disclaimer

Wijzigingen voorbehouden; specificaties kunnen zonder opgave van redenen worden gewijzigd.

Congratulations!

You have purchased a Princess product. Our aim is to provide quality products with a tasteful design and at an affordable price. We hope that you will enjoy this product for many years.

The appliance can be used by children from 8 years and above and by persons with a physical, sensory, mental or motorial disability, or lack of experience and knowledge if they are supervised or instructed on how to use the appliance in a safe way and understand the hazards involved. Children shall not play with the appliance. Cleaning and maintenance shall not be made by children unless they are older than 8 years and supervised. Keep the appliance and the mains cable out of the reach of children younger than 8 years.

Description (fig. A)

Your 173000 Princess fondue set has been designed for fondueing. The appliance is equipped with a thermostat that keeps the fondue pot at the required temperature. The fondue set is suitable for cheese fondue and chocolate fondue. The appliance is suitable for indoor use only. The appliance is suitable for domestic use only.

1. Thermostat dial
2. Temperature indicator
3. Heating base
4. Fondue pot
5. Fondue forks

Initial use (fig. A)

Before you proceed, we need you to pay attention to the following notes:

- Make sure that there is sufficient space around the appliance to allow heat to escape and provide sufficient ventilation.

- Clean the appliance. Refer to the section "Cleaning and maintenance".
- Place the appliance on a stable and flat surface.
- Fill the fondue pot (4) with the required ingredients.
- Place the fondue pot (4) onto the heating base (3).
- Insert the mains plug into the wall socket.
- Turn the thermostat dial (1) to the maximum temperature.
- Wait for a few minutes until the temperature indicator (2) goes off. The heating base (3) has reached the required temperature.
- After use, remove the mains plug from the wall socket and allow the appliance to cool down completely.

Use

Switching on and off (fig. A)

- To switch on the appliance, insert the mains plug into the wall socket and turn the thermostat dial (1) to the required temperature. The temperature indicator (2) remains on while the fondue pot (4) is being heated. The temperature indicator (2) goes off when the heating base (3) has reached the required temperature.
- While the appliance is switched on, the temperature indicator (1) will illuminate and extinguish as the thermostat switches on and off to maintain the required temperature.
- To switch off the appliance, turn the thermostat dial (1) to the minimum temperature and remove the mains plug from the wall socket.

Setting the temperature (fig. A)

- Turn the thermostat dial (1) to the right to increase the temperature of the heating base (3).
- Turn the thermostat dial (1) to the left to decrease the temperature of the heating base (3).

Hints for use (fig. A)

- Prepare the ingredients.
- Place the appliance on a stable and flat surface.

- Clean the fondue pot (4) with a soft, damp cloth.
 - Fill the fondue pot (4) with the required ingredients.
 - Place the fondue pot (4) onto the heating base (3).
 - Insert the mains plug into the wall socket.
 - Turn the thermostat dial (1) to the required temperature.
 - Wait for a few minutes until the temperature indicator (2) goes off. The heating base (3) has reached the required temperature.
 - Stir the fondue to make sure that it is fully melted.
 - Prick the food onto the fondue fork (5).
 - Dip the food into the fondue.
 - Stir the food into the fondue for a few seconds.
 - Remove the fondue fork (5) from the fondue pot (4) and move the fondue fork (5) to your fondue plate.
 - Remove the food from the fondue fork (5).
 - To switch off the appliance, turn the thermostat dial (1) to the minimum temperature and remove the mains plug from the wall socket.
 - Allow the appliance to cool down completely.
- Clean the appliance after each use:
 - Remove any residues with a paper towel.
 - Clean the heating base with a soft, damp cloth. Thoroughly dry the heating base with a clean, dry cloth.
 - Clean the fondue pot in soapy water. Rinse the fondue pot to remove soap residue. Thoroughly dry the fondue pot with a clean, dry cloth.
 - Clean the fondue forks in soapy water. Rinse the fondue forks to remove soap residue. Thoroughly dry the fondue forks with a clean, dry cloth.
 - Put the appliance and the accessories in the original packaging.
 - Store the appliance with the accessories in a dry place, out of the reach of children.

Safety instructions

General safety

- Read the manual carefully before use. Keep the manual for future reference.
- Only use the appliance and the accessories for their intended purposes. Do not use the appliance and the accessories for other purposes than described in the manual.
- Do not use the appliance if any part or any accessory is damaged or defective. If a part or an accessory is damaged or defective, it must be replaced by the manufacturer or an authorised repair agent.
- Children should be supervised to ensure that they do not play with the appliance.
- The use of this appliance by children or persons with a physical, sensory, mental or motorial disability, or lack of experience and knowledge can give cause to hazards. Persons responsible for their safety should give explicit instructions or supervise the use of the appliance.
- Do not use the appliance near bathtubs, showers, basins or other vessels containing water.
- Do not immerse the appliance in water or other liquids. If the appliance is immersed in water or other liquids, do not remove the appliance with your hands.

Cleaning and maintenance

Before you proceed, we need you to pay attention to the following notes:

- Before cleaning or maintenance, remove the mains plug from the wall socket and wait until the appliance has cooled down.
- Do not immerse the appliance in water or other liquids.
- Do not immerse the thermostat in water or other liquids.

Before you proceed, we would like you to focus your attention on the following notes:

- Do not use aggressive or abrasive cleaning agents to clean the appliance.
- Do not use sharp objects to clean the appliance.
- Regularly check the appliance for possible damage.

Immediately remove the mains plug from the wall socket. If the appliance is immersed in water or other liquids, do not use the appliance again.

- This appliance is intended to be used in domestic and similar applications such as staff kitchen areas in shops, offices and other working environments; farm houses; by clients in hotels, motels and other residential type environments; bed-and-breakfast type environments.

Electrical safety

- Keep the appliance and the mains cable out of the reach of children younger than 8 years.
- Before use, always check that the mains voltage is the same as the voltage on the rating plate of the appliance.
- Connect the appliance to an earthed wall socket. If necessary, use an earthed extension cable of a suitable diameter (at least 3 x 1 mm²).
- For additional protection, install a residual current device (RCD) with a rated residual operating current that does not exceed 30 mA.
- The appliance is not intended to be operated by means of an external timer or separate remote-control system.
- Only use the appropriate connector to operate the appliance.
- Make sure that water cannot enter the contact plugs of the mains cable and the extension cable.
- Always fully unwind the mains cable and the extension cable.
- Make sure that the mains cable does not hang over the edge of a worktop and cannot be caught accidentally or tripped over.
- Keep the mains cable away from heat, oil and sharp edges.
- Do not use the appliance if the mains cable or the mains plug is damaged or defective. If the mains cable or the mains plug is damaged or defective, it must be replaced by the manufacturer or an authorised repair agent.
- Do not pull the mains cable to disconnect the mains plug from the mains.
- Disconnect the mains plug from the mains when the appliance is not in use, before assembly or disassembly and before cleaning and maintenance.

Safety instructions for fondue sets

- Do not use the appliance outdoors.
- Place the appliance on a stable and flat surface.
- Place the appliance on a heat-resistant and splash-proof surface.
- Do not place the appliance on a hob.
- Make sure that there is sufficient space around the appliance to allow heat to escape and provide sufficient ventilation.
- Make sure that the appliance does not come into contact with flammable material.
- Keep the appliance away from heat sources.
- Do not cover the appliance.
- Beware of steam and splashes when putting food into the hot fondue.
- Always be careful when touching the appliance. Use oven gloves if you need to touch the appliance during or shortly after use.
- The fondue pot becomes very hot during use. Do not touch the hot fondue pot.
- The accessible surfaces of the appliance can become very hot during use. Do not touch the accessible surfaces.
- Make sure that your hands are dry before touching the appliance.
- Do not move the appliance while it is switched on or is still hot. Remove the mains plug from the wall socket and wait until the appliance has cooled down.
- Store the appliance in a dry place when not in use. Make sure that children do not have access to stored appliances.

U.K. Wiring instructions

The wires in the mains lead are coloured in accordance with the following code:

BLUE	NEUTRAL
BROWN	LIVE
GREEN/YELLOW	EARTH

As the colours of the wire in the mains lead of this appliance may not correspond with the colour markings identifying the terminals on your plug, proceed as follows:

The wire which is coloured BLUE must be connected to the terminal which is marked with the letter N or coloured black.

The wire which is coloured BROWN must be connected to the terminal which is marked with the letter L or coloured red.

The wire which is coloured GREEN/YELLOW must be connected to the terminal which is marked with the letter E or  and is coloured GREEN or GREEN/YELLOW.

If a 13Amp (BS1363) plug is used, a 13Amp (BS1362) fuse must be fitted, or if any other type of plug is used, a 13Amp fuse must be fitted, either in the plug or adaptor, or on the distribution board.

Warning! This appliance must be earthed.

Disclaimer

Subject to change; specifications can be changed without further notice.

Félicitations!

Vous avez acheté un produit Princess. Nous souhaitons vous proposer des produits de qualité associant un design raffiné et des prix accessibles. Nous espérons que vous profiterez longtemps de ce produit.

Cet appareil peut être utilisé par des enfants 8 ans ou plus et des personnes présentant un handicap physique, sensoriel, mental ou moteur voire ne disposant pas des connaissances et de l'expérience nécessaires en cas de surveillance ou d'instructions sur l'usage de cet appareil en toute sécurité et de compréhension des risques impliqués. Les enfants ne doivent pas jouer avec l'appareil. Le nettoyage et la maintenance ne doivent pas être confiés à des enfants sauf s'ils ont 8 ans ou plus et sont sous surveillance. Maintenez l'appareil et le cordon d'alimentation hors de portée des enfants de moins de 8 ans.

Description (fig. A)

Votre service à fondue 173000 Princess a été conçu pour la fondue. L'appareil comporte un thermostat maintenant le caquelon à fondue à la température requise. Le service à fondue est adapté à la préparation de la fondue au fromage et au chocolat. L'appareil est réservé à un usage à l'intérieur. L'appareil est réservé à un usage domestique.

1. Molette du thermostat
2. Témoin de température
3. Base de chauffage
4. Caquelon à fondue
5. Fourchettes à fondue

Utilisation initiale (fig. A)

Avant de procéder, vous devez faire attention aux remarques suivantes :

- Assurez-vous que l'appareil dispose d'un dégagement suffisant pour que la chaleur se dissipe tout en assurant une ventilation satisfaisante.
- Nettoyez l'appareil. Consultez la section "Nettoyage et entretien".
- Placez l'appareil sur une surface stable et plane.
- Remplissez le caquelon à fondue (4) avec les aliments requis.
- Placez le caquelon à fondue (4) sur la base de chauffage (3).
- Insérez la fiche secteur dans la prise murale.
- Tournez la molette du thermostat (1) sur la température maximum.
- Attendez quelques minutes pour que le témoin de température (2) s'éteigne. La base de chauffage (3) a atteint la température requise.
- Après usage, retirez la fiche secteur de la prise murale et attendez que l'appareil refroidisse complètement.

Utilisation

Mise en marche et arrêt (fig. A)

- Pour mettre l'appareil en marche, branchez la fiche secteur sur la prise murale et tournez la molette du thermostat (1) sur la température requise. Le témoin de température (2) reste allumé tant que le caquelon à fondue (4) chauffe. Le témoin de température (2) s'éteint dès que la base de chauffage (3) atteint la température requise.
- Tant que l'appareil est sous tension, le témoin de température (1) est allumé. Il s'éteint à mesure que le thermostat s'allume puis s'éteint afin d'entretenir la température requise.
- Pour arrêter l'appareil, tournez la molette du thermostat (1) sur la température minimum et retirez la fiche secteur de la prise murale.

Réglage de la température (fig. A)

- Tournez la molette du thermostat (1) à droite pour accroître la température de la base de chauffage (3).

- Tournez la molette du thermostat (1) à gauche pour réduire la température de la base de chauffage (3).

Conseils d'usage (fig. A)

- Préparez les ingrédients.
- Placez l'appareil sur une surface stable et plane.
- Nettoyez le caquelon à fondue (4) avec un chiffon doux et humide.
- Remplissez le caquelon à fondue (4) avec les aliments requis.
- Placez le caquelon à fondue (4) sur la base de chauffage (3).
- Insérez la fiche secteur dans la prise murale.
- Tournez la molette du thermostat (1) sur la température requise.
- Attendez quelques minutes pour que le témoin de température (2) s'éteigne. La base de chauffage (3) a atteint la température requise.
- Remuez la fondue pour vous assurer qu'elle a bien fondu.
- Piquez les aliments sur la fourchette à fondue (5).
- Plongez les aliments dans la fondue.
- Remuez les aliments dans la fondue quelques secondes.
- Retirez la fourchette à fondue (5) du caquelon à fondue (4) et amenez la fourchette à fondue (5) dans votre plat à fondue.
- Retirez les aliments de la fourchette à fondue (5).
- Pour arrêter l'appareil, tournez la molette du thermostat (1) sur la température minimum et retirez la fiche secteur de la prise murale.
- Laissez l'appareil refroidir complètement.

Nettoyage et entretien

Avant de procéder, vous devez faire attention aux remarques suivantes :

- Avant le nettoyage ou l'entretien, retirez la fiche secteur de la prise murale et attendez que l'appareil refroidisse.
- Ne plongez pas l'appareil dans l'eau ou autres liquides.
- Ne plongez pas le thermostat dans l'eau ou autres liquides.

Avant de procéder, nous souhaiterions que vous preniez connaissance des remarques suivantes :

- N'utilisez pas de produits de nettoyage agressifs ou abrasifs pour nettoyer l'appareil.
- Ne nettoyez pas l'appareil avec des objets coupants.
- Contrôlez régulièrement les éventuels dommages sur l'appareil.
- Nettoyez l'appareil après chaque utilisation :
 - Éliminez tous les résidus avec une serviette en papier.
 - Nettoyez la base de chauffage avec un chiffon doux et humide. Séchez soigneusement la base de chauffage à l'aide d'un chiffon propre et sec.
 - Nettoyez le caquelon à fondue à l'eau savonneuse. Rincez le caquelon à fondue pour éliminer tout résidu de savon. Séchez soigneusement le caquelon à fondue avec un chiffon propre et sec.
 - Nettoyez les fourchettes à fondue à l'eau savonneuse. Rincez les fourchettes à fondue pour éliminer tout résidu de savon. Séchez soigneusement les fourchettes à fondue avec un chiffon propre et sec.
- Rangez l'appareil et les accessoires dans l'emballage d'origine.
- Rangez l'appareil avec les accessoires dans un endroit sec, hors de portée des enfants.

Instructions de sécurité

Sécurité générale

- Lisez avec soin le manuel avant utilisation. Conservez le manuel pour référence future.
- Utilisez l'appareil et ses accessoires uniquement pour leurs fins prévues. N'utilisez pas l'appareil et ses accessoires pour tout autre objet que celui exposé dans le manuel.
- N'utilisez pas l'appareil si une pièce ou un accessoire quelconque est endommagé ou défectueux. Si une pièce ou un accessoire quelconque est endommagé ou défectueux, il doit être remplacé par le fabricant ou par un réparateur agréé.

- Les enfants doivent toujours être surveillés pour s'assurer qu'ils ne jouent pas avec l'appareil.
- L'emploi de cet appareil par des enfants ou des personnes présentant un handicap physique, sensoriel, mental ou moteur voire ne disposant pas des connaissances et de l'expérience nécessaires est potentiellement dangereux. Les personnes responsables de leur sécurité doivent leur fournir des instructions explicites voire les surveiller pour utiliser l'appareil.
- N'utilisez pas l'appareil à proximité d'une baignoire, d'une douche, d'un lavabo ou d'autres récipients contenant de l'eau.
- Ne plongez pas l'appareil dans l'eau ou autres liquides. Si l'appareil est plongé dans l'eau ou d'autres liquides, ne retirez pas l'appareil avec vos mains. Débranchez immédiatement la fiche secteur de la prise murale. Si l'appareil est plongé dans l'eau ou autre liquide, ne l'utilisez pas à nouveau.
- Cet appareil est destiné à un usage domestique et pour des applications similaires comme les zones de cuisine dans une boutique, un bureau ou autre environnement ; les fermes ; la clientèle des hôtels, motels et autres environnements résidentiels ; et les Bed & Breakfast.
- Assurez-vous que l'eau ne peut pas s'infiltrer dans les contacts de prise du cordon d'alimentation et de la rallonge.
- Déroulez toujours complètement le cordon d'alimentation et la rallonge.
- Assurez-vous que le cordon d'alimentation ne pend pas sur le bord d'un plan de travail et ne peut pas être happé ou faire trébucher quelqu'un accidentellement.
- Maintenez le cordon d'alimentation à l'écart de la chaleur, de l'huile et des bords tranchants.
- N'utilisez pas l'appareil si le cordon d'alimentation ou la fiche secteur est endommagé ou défectueux. Si le cordon d'alimentation ou la fiche secteur est endommagé ou défectueux, il doit être remplacé par le fabricant ou par un réparateur agréé.
- Ne tirez pas sur le cordon d'alimentation pour débrancher la fiche secteur du secteur.
- Débranchez la fiche secteur du secteur lorsque l'appareil n'est pas utilisé, avant le montage ou le démontage de même qu'avant le nettoyage ou l'entretien.

Instructions de sécurité pour les services à fondue

Sécurité électrique

- Maintenez l'appareil et le cordon d'alimentation hors de portée des enfants de moins de 8 ans.
- Avant toute utilisation, vérifiez que la tension du secteur correspond à celle indiquée sur la plaque signalétique de l'appareil.
- Connectez l'appareil à une prise murale mise à la terre. Si nécessaire, vous pouvez utiliser une rallonge d'un diamètre adapté (au moins 3 x 1 mm²).
- Pour maximiser la protection, installez un dispositif de courant résiduel (RCD) présentant une intensité de service résiduelle nominale inférieure ou égale à 30 mA.
- L'appareil n'est pas conçu pour être utilisé avec une minuterie externe ou un système de télécommande séparé.
- Utilisez uniquement le connecteur approprié pour faire fonctionner l'appareil.
- N'utilisez pas l'appareil à l'extérieur.
- Placez l'appareil sur une surface stable et plane.
- Placez l'appareil sur une surface résistante à la chaleur et aux projections.
- Ne placez pas l'appareil sur une plaque de cuisson.
- Assurez-vous que l'appareil dispose d'un dégagement suffisant pour que la chaleur se dissipe tout en assurant une ventilation satisfaisante.
- Assurez-vous que l'appareil n'entre en contact avec aucune matière inflammable.
- Maintenez l'appareil à l'écart des sources de chaleur.
- Ne couvrez pas l'appareil.
- Attention à la vapeur et aux éclaboussures en plaçant les aliments dans la fondue chaude.
- Faites attention en touchant l'appareil. Utilisez des gants de cuisine si vous devez toucher l'appareil pendant ou juste après l'utilisation.

-
- Le caquelon à fondue devient très chaud pendant l'utilisation. Ne touchez pas le caquelon à fondue chaud.
 - Les surfaces accessibles de l'appareil peuvent devenir très chaudes pendant l'utilisation. Ne touchez pas les surfaces accessibles.
 - Assurez-vous d'avoir les mains sèches avant de toucher l'appareil.
 - Ne déplacez pas l'appareil s'il est sous tension ou encore chaud. Retirez la fiche secteur de la prise murale et attendez que l'appareil refroidisse.
 - Rangez l'appareil dans un endroit sec lorsqu'il n'est pas utilisé. Assurez-vous que les enfants ne puissent pas accéder aux appareils rangés.

Clause de non responsabilité

Sous réserve de modifications ; les spécifications peuvent être modifiées sans préavis.

Herzlichen Glückwunsch!

Sie haben ein Princess Produkt erworben. Unser Ziel ist es, Qualitätsprodukte mit einem geschmackvollen Design zu einem erschwinglichen Preis anzubieten. Wir hoffen, dass Sie viele Jahre Gefallen an diesem Produkt finden.

Das Gerät kann von Kindern ab 8 Jahren und von Personen mit einer körperlichen, sensorischen, geistigen oder motorischen Behinderung oder einem Mangel an Erfahrung und Kenntnissen verwendet werden, sofern diese Personen beaufsichtigt oder über den sicheren Gebrauch des Geräts unterrichtet wurden und die damit verbundenen Gefahren verstanden haben. Kinder dürfen mit dem Gerät nicht spielen. Die Reinigung und Wartung darf nur dann von Kindern durchgeführt werden, wenn sie älter als 8 Jahre sind und beaufsichtigt werden. Halten Sie das Gerät und das Netzkabel aus der Reichweite von Kindern, die jünger als 8 Jahre sind.

Beschreibung (Abb. A)

Ihr 173000 Princess Fondue-Set wurde für Fondue-Gerichte konzipiert. Das Gerät ist mit einem Thermostat ausgestattet, der den Fondue-Topf auf der gewünschten Temperatur hält. Das Fondue-Set ist für Käse- und Schokoladen-Fondues geeignet. Das Gerät ist nur für den Gebrauch in geschlossenen Räumen geeignet. Das Gerät ist nur für den Hausgebrauch geeignet.

1. Thermostatregler
2. Temperaturanzeige
3. Heizplatte
4. Fondue-Topf
5. Fondue-Gabeln

Erstgebrauch (Abb. A)

Bevor Sie fortfahren, beachten Sie bitte unbedingt die folgenden Hinweise:

- Stellen Sie sicher, dass rund um das Gerät ausreichend Platz vorhanden ist, damit die Wärme entweichen kann und eine ausreichende Belüftung gewährleistet ist.
- Reinigen Sie das Gerät. Siehe Abschnitt "Reinigung und Wartung".
- Stellen Sie das Gerät auf eine stabile, flache Oberfläche.
- Füllen Sie den Fondue-Topf (4) mit den gewünschten Zutaten.
- Stellen Sie den Fondue-Topf (4) auf die Heizplatte (3).
- Stecken Sie den Netzstecker in die Wandsteckdose.
- Drehen Sie den Thermostatregler (1) auf die maximale Temperatur.
- Warten Sie einige Minuten, bis die Temperaturanzeige (2) erlischt. Die Heizplatte (3) hat die gewünschte Temperatur erreicht.
- Ziehen Sie nach dem Gebrauch den Netzstecker aus der Wandsteckdose und lassen Sie das Gerät vollständig abkühlen.

Gebrauch

Ein- und Ausschalten (Abb. A)

- Um das Gerät einzuschalten, stecken Sie den Netzstecker in die Wandsteckdose und drehen Sie den Thermostatregler (1) auf die gewünschte Temperatur. Die Temperaturanzeige (2) bleibt eingeschaltet, während der Fondue-Topf (4) erhitzt wird. Die Temperaturanzeige (2) erlischt, sobald die Heizplatte (3) die gewünschte Temperatur erreicht hat.
- Solange das Gerät eingeschaltet ist, leuchtet und erlischt die Temperaturanzeige (1), wenn der Thermostat ein- und ausschaltet, um die gewünschte Temperatur aufrechtzuerhalten.
- Um das Gerät auszuschalten, drehen Sie den Thermostatregler (1) auf die minimale Temperatur und ziehen Sie den Netzstecker aus der Wandsteckdose.

Einstellen der Temperatur (Abb. A)

- Drehen Sie den Thermostatregler (1) nach rechts, um die Temperatur der Heizplatte (3) zu erhöhen.
- Drehen Sie den Thermostatregler (1) nach links, um die Temperatur der Heizplatte (3) zu verringern.

Hinweise für den Gebrauch (Abb. A)

- Bereiten Sie die Zutaten vor.
- Stellen Sie das Gerät auf eine stabile, flache Oberfläche.
- Reinigen Sie den Fondue-Topf (4) mit einem weichen, feuchten Tuch.
- Füllen Sie den Fondue-Topf (4) mit den gewünschten Zutaten.
- Stellen Sie den Fondue-Topf (4) auf die Heizplatte (3).
- Stecken Sie den Netzstecker in die Wandsteckdose.
- Drehen Sie den Thermostatregler (1) auf die gewünschte Temperatur.
- Warten Sie einige Minuten, bis die Temperaturanzeige (2) erlischt. Die Heizplatte (3) hat die gewünschte Temperatur erreicht.
- Rühren Sie das Fondue, um sicherzustellen, dass es vollständig geschmolzen ist.
- Spießen Sie die Speise auf die Fondue-Gabel (5).
- Tauchen Sie die Speise in das Fondue.
- Rühren Sie die Speise im Fondue einige Sekunden lang.
- Nehmen Sie die Fondue-Gabel (5) aus dem Fondue-Topf (4) und legen Sie die Fondue-Gabel (5) auf Ihren Fondue-Teller.
- Entfernen Sie die Speise von der Fondue-Gabel (5).
- Um das Gerät auszuschalten, drehen Sie den Thermostatregler (1) auf die minimale Temperatur und ziehen Sie den Netzstecker aus der Wandsteckdose.
- Lassen Sie das Gerät vollständig abkühlen.

Reinigung und Wartung

Bevor Sie fortfahren, beachten Sie bitte unbedingt die folgenden Hinweise:

- Ziehen Sie vor der Reinigung und Wartung stets den Netzstecker aus der Wandsteckdose und warten Sie, bis das Gerät abgekühlt ist.

- Tauchen Sie das Gerät niemals in Wasser oder andere Flüssigkeiten ein.

- Tauchen Sie den Thermostat niemals in Wasser oder andere Flüssigkeiten ein.

Bevor Sie fortfahren, richten Sie bitte Ihre Aufmerksamkeit auf folgende Hinweise:

- Verwenden Sie keine aggressiven oder scheuernden Mittel, um das Gerät zu reinigen.
- Verwenden Sie keine scharfen Gegenstände, um das Gerät zu reinigen.

- Kontrollieren Sie das Gerät regelmäßig auf mögliche Schäden.
- Reinigen Sie das Gerät nach jedem Gebrauch:
 - Entfernen Sie etwaige Rückstände mit einem Papier-Küchentuch.
 - Reinigen Sie die Heizplatte mit einem weichen, feuchten Tuch. Trocknen Sie die Heizplatte gründlich mit einem sauberen trockenen Tuch ab.
 - Reinigen Sie den Fondue-Topf in Seifenwasser. Spülen Sie den Fondue-Topf, um die Seifenrückstände zu entfernen. Trocknen Sie den Fondue-Topf mit einem sauberen trockenen Tuch gründlich ab.
 - Reinigen Sie die Fondue-Gabeln in Seifenwasser. Spülen Sie die Fondue-Gabeln, um die Seifenrückstände zu entfernen. Trocknen Sie die Fondue-Gabeln mit einem sauberen trockenen Tuch gründlich ab.
- Verstauen Sie das Gerät und das Zubehör in der Originalverpackung.
- Bewahren Sie das Gerät samt Zubehör bei Nichtgebrauch an einem trockenen und für Kinder unerreichbaren Ort auf.

Sicherheitsanweisungen

Allgemeine Sicherheit

- Lesen Sie das Handbuch vor dem Gebrauch genau durch. Bewahren Sie das Handbuch zur künftigen Bezugnahme auf.
- Verwenden Sie das Gerät und sein Zubehör nur für den Zweck, für den es konstruiert wurde. Verwenden Sie das Gerät und sein Zubehör nicht für Zwecke, die nicht in diesem Handbuch beschrieben sind.

- Verwenden Sie das Gerät nicht, wenn ein Teil oder Zubehör beschädigt oder defekt ist. Ist ein Teil oder Zubehör beschädigt oder defekt, muss es vom Hersteller oder einem autorisierten Reparaturbetrieb ausgetauscht werden.
- Kinder müssen stets beaufsichtigt werden, um sicherzustellen, dass sie nicht mit dem Gerät spielen.
- Die Benutzung des Geräts durch Kinder oder durch Personen mit eingeschränkten körperlichen, sensorischen, geistigen oder motorischen Fähigkeiten oder ohne das erforderliche Wissen und die nötige Erfahrung kann gefährlich sein! Die für die Sicherheit verantwortlichen Personen müssen klare Anweisungen geben oder den Gebrauch des Geräts beaufsichtigen.
- Verwenden Sie das Gerät nicht in der Nähe von Badewannen, Duschen, Bassins oder anderen Wasserbehältern.
- Tauchen Sie das Gerät niemals in Wasser oder andere Flüssigkeiten ein. Falls das Gerät in Wasser oder andere Flüssigkeiten eingetaucht wurde, nehmen Sie es nicht mit Ihren Händen heraus. Ziehen Sie sofort den Netzstecker aus der Wandsteckdose. Falls das Gerät in Wasser oder andere Flüssigkeiten eingetaucht wird, darf es nicht mehr verwendet werden.
- Dieses Gerät darf nur für den Hausgebrauch und ähnliche Anwendungen wie in Personalküchenbereichen von Geschäften, Büros und anderen Arbeitsumgebungen, in Gutshäusern und von Kunden in Hotels, Motels und anderen Wohnbereichen zum Schlafen und Frühstück verwendet werden.
- Lassen Sie als zusätzliche Schutzmaßnahme einen Fehlerstromschutzschalter (FI-Schutzschalter) installieren, der einen Nenn-Fehlerstrom von 30 mA nicht überschreitet.
- Das Gerät ist nicht dafür ausgelegt, von einer externen Zeitschaltuhr oder einem Fernsteuersystem betrieben zu werden.
- Verwenden Sie nur den entsprechenden Stecker, um das Gerät zu betreiben.
- Stellen Sie sicher, dass kein Wasser in die Steckkontakte des Netzkabels und in das Verlängerungskabel eindringen kann.
- Wickeln Sie das Netzkabel und das Verlängerungskabel stets vollständig ab.
- Vergewissern Sie sich, dass das Netzkabel nicht an der Kante einer Arbeitsplatte hängen bleibt und nicht versehentlich daran gezogen oder darüber gestolpert wird.
- Halten Sie das Netzkabel von Hitzequellen, Öl und scharfen Kanten fern.
- Verwenden Sie das Gerät nicht, wenn das Netzkabel oder der Netzstecker beschädigt oder defekt ist. Ist das Netzkabel oder der Netzstecker beschädigt oder defekt, muss das Teil vom Hersteller oder einem autorisierten Reparaturbetrieb ausgetauscht werden.
- Ziehen Sie niemals am Netzkabel, um den Netzstecker aus der Wandsteckdose zu ziehen.
- Ziehen Sie den Netzstecker aus der Wandsteckdose, wenn das Gerät nicht gebraucht wird, sowie vor der Zerlegung bzw. dem Zusammenbau und vor der Reinigung und Wartung.

Sicherheitsanweisungen für Fondue-Sets

Elektrische Sicherheit

- Halten Sie das Gerät und das Netzkabel aus der Reichweite von Kindern, die jünger als 8 Jahre sind.
- Vergewissern Sie sich vor dem Gebrauch stets, dass die Netzspannung mit der Spannung auf dem Typenschild des Geräts übereinstimmt.
- Schließen Sie das Gerät an eine geerdete Wandsteckdose an. Verwenden Sie nötigenfalls ein geerdetes Verlängerungskabel mit einem geeigneten Durchmesser (mindestens 3 x 1 mm²).
- Verwenden Sie das Gerät nicht im Freien.
- Stellen Sie das Gerät auf eine stabile, flache Oberfläche.
- Stellen Sie das Gerät auf eine hitzebeständige und spritzgeschützte Oberfläche.
- Stellen Sie das Gerät nicht auf ein Kochfeld.
- Stellen Sie sicher, dass rund um das Gerät ausreichend Platz vorhanden ist, damit die Wärme entweichen kann und eine ausreichende Belüftung gewährleistet ist.
- Stellen Sie sicher, dass das Gerät nicht mit entzündlichem Material in Berührung kommt.

- Halten Sie das Gerät von Wärmequellen fern.
- Decken Sie das Gerät nicht ab.
- Nehmen Sie sich vor Dampf und Spritzern in Acht, wenn Sie die Speise in das heiße Fondue tauchen.
- Gehen Sie beim Berühren des Geräts stets vorsichtig vor. Verwenden Sie Ofenhandschuhe, wenn Sie das Gerät während oder kurz nach dem Gebrauch berühren müssen.
- Der Fondue-Topf wird beim Gebrauch sehr heiß. Berühren Sie den heißen Fondue-Topf nicht.
- Die zugänglichen Oberflächen des Geräts können beim Gebrauch sehr heiß werden. Berühren Sie die zugänglichen Oberflächen nicht.
- Stellen Sie sicher, dass Ihre Hände trocken sind, bevor Sie das Gerät berühren.
- Bewegen Sie das Gerät nicht, solange es eingeschaltet oder noch heiß ist. Ziehen Sie den Netzstecker aus der Wandsteckdose und warten Sie, bis das Gerät abgekühlt ist.
- Bewahren Sie das Gerät bei Nichtgebrauch an einem trockenen Ort auf. Vergewissern Sie sich, dass Kinder keinen Zugang zu den aufbewahrten Geräten haben.

Haftungsausschluss

Änderungen vorbehalten; die Daten können ohne Vorankündigung geändert werden.

¡Enhorabuena!

Ha adquirido un producto Princess. Nuestro objetivo es suministrar productos de calidad con un diseño elegante a un precio asequible. Esperamos que disfrute de este producto durante muchos años.

El aparato puede ser utilizado por niños a partir de los 8 años y por personas con una discapacidad física, sensorial, mental o motora, o que no tengan experiencia ni conocimientos, sin ser supervisados o instruidos en el uso del aparato de forma segura y entienden los riesgos implicados. Los niños no pueden jugar con el aparato. Los niños no podrán realizar la limpieza ni el mantenimiento del aparato a menos que tengan más de 8 años y cuenten con supervisión. Mantenga el aparato y el cable eléctrico fuera del alcance de los niños menores de 8 años.

Descripción (fig. A)

La fondue 173000 Princess se ha diseñado para hacer fondue. El aparato está equipado con un termostato que mantiene la cazuela de la fondue a la temperatura deseada. La fondue es adecuada para fondue de queso y de chocolate. El aparato es adecuado sólo para uso interior. El aparato es adecuado sólo para uso doméstico.

1. Rueda del termostato
2. Indicador de temperatura
3. Base de calentamiento
4. Cazuela de fondue
5. Tenedores de fondue

Uso inicial (fig. A)

Antes de continuar, es necesario que preste atención a las siguientes notas:

- Asegúrese de que haya suficiente espacio alrededor del aparato para permitir que el calor escape y ofrecer suficiente ventilación.
- Limpie el aparato. Consulte la sección "Limpieza y mantenimiento".
- Coloque el aparato sobre una superficie estable y plana.
- Llene la cazuela de la fondue (4) con los ingredientes deseados.
- Coloque la cazuela de la fondue (4) sobre la base de calentamiento (3).
- Inserte el enchufe eléctrico en la toma de pared.
- Gire la rueda del termostato (1) a la temperatura máxima.
- Espere unos minutos hasta que se apague el indicador de temperatura (2). La base de calentamiento (3) ha alcanzado la temperatura deseada.
- Tras el uso, retire el enchufe eléctrico de la toma de pared y deje que el aparato se enfríe completamente.

Uso

Encendido y apagado (fig. A)

- Para encender el aparato, inserte el enchufe eléctrico en la toma de pared y gire la rueda del termostato (1) a la temperatura deseada. El indicador de temperatura (2) permanece encendido mientras la cazuela de la fondue (4) se calienta. El indicador de temperatura (2) se apaga cuando la base de calentamiento (3) ha alcanzado la temperatura deseada.
- Mientras el aparato está encendido, el indicador de temperatura (1) se enciende y se apaga cuando el termostato se enciende y se apaga para mantener la temperatura deseada.
- Para apagar el aparato, gire la rueda del termostato (1) a la temperatura mínima y retire el enchufe eléctrico de la toma de pared.

Ajuste de la temperatura (fig. A)

- Gire la rueda del termostato (1) a la derecha para aumentar la temperatura de la base de calentamiento (3).

- Gire la rueda del termostato (1) a la izquierda para disminuir la temperatura de la base de calentamiento (3).

Consejos de uso (fig. A)

- Prepare los ingredientes.
- Coloque el aparato sobre una superficie estable y plana.
- Limpie la cazuela de la fondue (4) con un paño suave y húmedo.
- Llene la cazuela de la fondue (4) con los ingredientes deseados.
- Coloque la cazuela de la fondue (4) sobre la base de calentamiento (3).
- Inserte el enchufe eléctrico en la toma de pared.
- Gire la rueda del termostato (1) a la temperatura deseada.
- Espere unos minutos hasta que se apague el indicador de temperatura (2). La base de calentamiento (3) ha alcanzado la temperatura deseada.
- Remueva la fondue para asegurarse de que se funde totalmente.
- Pinche el alimento en el tenedor de fondue (5).
- Introduzca el alimento en la fondue.
- Remueva el alimento en la fondue unos segundos.
- Saque el tenedor de fondue (5) de la cazuela (4) y muévelo (5) a su plato de fondue.
- Quite el alimento del tenedor de fondue (5).
- Para apagar el aparato, gire la rueda del termostato (1) a la temperatura mínima y retire el enchufe eléctrico de la toma de pared.
- Deje que el aparato se enfríe completamente.

Limpieza y mantenimiento

Antes de continuar, es necesario que preste atención a las siguientes notas:

- Antes de la limpieza o el mantenimiento, retire el enchufe eléctrico de la toma de pared y espere hasta que se haya enfriado el aparato.
- No sumerja el aparato en agua ni otros líquidos.
- No sumerja el termostato en agua ni otros líquidos.

Antes de continuar, nos gustaría que centre su atención en las siguientes notas:

- No utilice productos de limpieza agresivos o abrasivos para limpiar el aparato.
- No utilice objetos afilados para limpiar el aparato.
- Compruebe periódicamente si el aparato presenta algún daño.
- Limpie el aparato después de cada uso:
 - Elimine los residuos con un papel de cocina.
 - Limpie la base de calentamiento con un paño suave y húmedo. Seque bien la base de calentamiento con un paño limpio y seco.
 - Limpie la cazuela de la fondue con agua jabonosa. Aclare la cazuela de la fondue para eliminar los restos de jabón. Seque bien la cazuela de la fondue con un paño limpio y seco.
 - Limpie los tenedores de fondue con agua jabonosa. Aclare los tenedores de fondue para eliminar los restos de jabón. Seque bien los tenedores de fondue con un paño limpio y seco.
- Ponga el aparato y los accesorios en el embalaje original.
- Almacene el aparato con los accesorios en un lugar seco, fuera del alcance de los niños.

Instrucciones de seguridad

Seguridad general

- Lea detenidamente el manual antes del uso. Conserve el manual para consultas posteriores.
- Utilice el aparato y los accesorios únicamente para sus respectivos usos previstos. No utilice el aparato ni los accesorios para otros fines que los descritos en este manual.
- No utilice el aparato si hay alguna pieza o accesorio dañado o defectuoso. Si una pieza o un accesorio está dañado o es defectuoso, éste debe ser sustituido por el fabricante o un servicio técnico autorizado.
- Supervise siempre a los niños para asegurarse de que no jueguen con el aparato.

- La utilización de este aparato por niños o personas con una discapacidad física, sensorial, mental o motora o que no tengan el conocimiento y la experiencia necesarios puede provocar riesgos. Las personas responsables de su seguridad deben ofrecer instrucciones explícitas o supervisar la utilización del aparato.
- No utilice el aparato cerca de bañeras, duchas, lavabos u otros recipientes que contengan agua.
- No sumerja el aparato en agua ni otros líquidos. Si el aparato se sumerge en agua u otros líquidos, no saque el aparato con las manos. Retire inmediatamente el enchufe eléctrico de la toma de pared. Si el aparato se sumerge en agua u otros líquidos, no vuelva a utilizarlo.
- Este aparato se ha diseñado para su uso doméstico y en aplicaciones tales como zonas de cocina para el personal en tiendas, oficinas y otros entornos laborales; granjas; por parte de clientes en hoteles, moteles y otros entornos de tipo residencial; así como pensiones, etc.
- Desenrolle siempre totalmente el cable eléctrico y el cable alargador.
- Asegúrese de que el cable eléctrico no cuelgue por encima del borde de una superficie de trabajo y pueda engancharse accidentalmente o tropezarse con él.
- Mantenga el cable eléctrico alejado del calor, del aceite y de las aristas vivas.
- No utilice el aparato si el cable eléctrico o el enchufe eléctrico está dañado o defectuoso. Si el cable eléctrico o el enchufe eléctrico está dañado o defectuoso, éste debe ser sustituido por el fabricante o un servicio técnico autorizado.
- No tire del cable eléctrico para desconectar el enchufe de la red eléctrica.
- Desconecte el enchufe de la red eléctrica cuando el aparato no esté en uso, antes del montaje o el desmontaje y antes de la limpieza y el mantenimiento.

Instrucciones de seguridad para fondues

Seguridad eléctrica

- Mantenga el aparato y el cable eléctrico fuera del alcance de los niños menores de 8 años.
- Antes del uso, compruebe siempre que la tensión de red sea la misma que se indica en la placa de características del aparato.
- Conecte el aparato a un enchufe con toma de tierra. En caso necesario, utilice un cable alargador con toma de tierra de un diámetro adecuado (al menos 3 x 1 mm²).
- Para una protección adicional, instale un dispositivo de corriente residual (DCR) con una corriente operativa residual nominal que no supere los 30 mA.
- El aparato no se ha diseñado para funcionar mediante un temporizador externo o un sistema de control remoto independiente.
- Utilice únicamente el conector adecuado para hacer funcionar el aparato.
- Asegúrese de que no pueda entrar agua en los enchufes de contacto del cable eléctrico y el cable alargador.
- No utilice el aparato en el exterior.
- Coloque el aparato sobre una superficie estable y plana.
- Coloque el aparato sobre una superficie resistente al calor y a prueba de salpicaduras.
- No coloque el aparato sobre una placa de cocinado.
- Asegúrese de que haya suficiente espacio alrededor del aparato para permitir que el calor escape y ofrecer suficiente ventilación.
- Asegúrese de que el aparato no entre en contacto con materiales inflamables.
- Mantenga el aparato alejado de fuentes de calor.
- No cubra el aparato.
- Tenga cuidado con el vapor y las salpicaduras al poner los alimentos en la fondue caliente.
- Tenga siempre cuidado cuando toque el aparato. Utilice guantes de horno si necesita tocar el aparato durante el uso o inmediatamente después.
- La cazuela de la fondue se calienta mucho durante el uso. No toque la cazuela de la fondue caliente.
- Las superficies accesibles del aparato se pueden calentar mucho durante el uso. No toque las superficies accesibles.

-
- Asegúrese de que sus manos estén secas antes de tocar el aparato.
 - No mueva el aparato mientras esté encendido o aún esté caliente. Retire el enchufe eléctrico de la toma de pared y espere hasta que se haya enfriado el aparato.
 - Almacene el aparato en un lugar seco cuando no lo utilice. Asegúrese de que los niños no tengan acceso a los aparatos almacenados.

Descargo de responsabilidad

Sujeto a cambios; las especificaciones pueden modificarse sin previo aviso.

Congratulazioni!

Avete acquistato un prodotto Princess. Il nostro scopo è quello di fornire prodotti di qualità con un design gradevole, ad un prezzo interessante. Ci auguriamo che possiate usufruire di questo prodotto per molti anni a venire.

L'apparecchio può essere utilizzato da bambini di almeno 8 anni e da persone con ridotte capacità fisiche, sensoriali, mentali o motorie oppure senza la necessaria pratica ed esperienza sotto la supervisione di un adulto o dopo aver ricevuto adeguate istruzioni sull'uso in sicurezza dell'apparecchio e aver compreso i possibili rischi. I bambini non devono giocare con l'apparecchio. I bambini non devono eseguire interventi di manutenzione e pulizia almeno che non abbiano più di 8 anni e non siano controllati. Tenere l'apparecchio e il cavo di alimentazione fuori dalla portata di bambini di età inferiore agli 8 anni.

Descrizione (fig. A)

Il set per fonduta 173000 Princess è stato progettato per fare fondute. L'apparecchio è dotato di un termostato che mantiene la pentola per fonduta alla temperatura desiderata. Il set per fonduta è adatto per fondute al formaggio e al cioccolato. L'apparecchio è adatto esclusivamente per l'uso al coperto. L'apparecchio è adatto esclusivamente per uso domestico.

1. Quadrante del termostato
2. Spia della temperatura
3. Base riscaldante
4. Pentola per fonduta
5. Forchettine per fonduta

Primo utilizzo (fig. A)

Prima di procedere, è necessario porre attenzione alle seguenti note:

- Verificare che attorno all'apparecchio vi sia sufficiente spazio per consentire la fuoriuscita del calore e fornire un'adeguata ventilazione.
- Pulire l'apparecchio. Consultare la sezione "Pulizia e manutenzione".
- Collocare l'apparecchio su una superficie uniforme e stabile.
- Versare gli ingredienti richiesti nella pentola per fonduta (4).
- Collocare la pentola per fonduta (4) sulla base riscaldante (3).
- Inserire la spina di alimentazione nella presa a parete.
- Ruotare il quadrante del termostato (1) sulla temperatura massima.
- Attendere alcuni minuti fino allo spegnimento della spia della temperatura (2). La base riscaldante (3) ha raggiunto la temperatura richiesta.
- Dopo l'uso, rimuovere la spina di alimentazione dalla presa a parete e far raffreddare completamente l'apparecchio.

Uso

Accensione e spegnimento (fig. A)

- Per accendere l'apparecchio, inserire la spina nella presa elettrica a parete e ruotare il quadrante del termostato (1) sulla temperatura richiesta. La spia della temperatura (2) rimane accesa mentre la pentola per fonduta (4) si riscalda. Una volta che la base riscaldante (3) ha raggiunto la temperatura richiesta, la spia della temperatura (2) si spegne.
- Mentre l'apparecchio è acceso, la spia della temperatura (1) si illumina e si spegne quando il termostato si accende e si spegne per mantenere la temperatura richiesta.
- Per spegnere l'apparecchio, ruotare il quadrante del termostato (1) sulla temperatura minima e rimuovere la spina di alimentazione dalla presa a parete.

11

Impostazione della temperatura (fig. A)

- Per aumentare la temperatura della base riscaldante (3), ruotare il quadrante del termostato (1) verso destra.
- Per diminuire la temperatura della base riscaldante (3), ruotare il quadrante del termostato (1) verso sinistra.

Suggerimenti per l'uso (fig. A)

- Preparare gli ingredienti.
- Collocare l'apparecchio su una superficie uniforme e stabile.
- Pulire la pentola per fonduta (4) con un panno morbido e umido.
- Versare gli ingredienti richiesti nella pentola per fonduta (4).
- Collocare la pentola per fonduta (4) sulla base riscaldante (3).
- Inserire la spina di alimentazione nella presa a parete.
- Ruotare il quadrante del termostato (1) sulla temperatura richiesta.
- Attendere alcuni minuti fino allo spegnimento della spia della temperatura (2). La base riscaldante (3) ha raggiunto la temperatura richiesta.
- Mescolare la fonduta per verificare che gli ingredienti siano completamente fusi.
- Prendere i pezzetti di cibo con la forchettina per fonduta (5).
- Intingere il cibo nella fonduta.
- Mescolare il cibo nella fonduta per alcuni secondi.
- Rimuovere la forchettina per fonduta (5) dalla pentola per fonduta (4) spostando la forchettina per fonduta (5) sul proprio piatto per fonduta.
- Estrarre i pezzetti di cibo dalla forchettina per fonduta (5).
- Per spegnere l'apparecchio, ruotare il quadrante del termostato (1) sulla temperatura minima e rimuovere la spina di alimentazione dalla presa a parete.
- Far raffreddare completamente l'apparecchio.

Pulizia e manutenzione

Prima di procedere, è necessario porre attenzione alle seguenti note:

- Prima di eseguire interventi di pulizia e manutenzione, rimuovere la spina di alimentazione dalla presa a parete e attendere che l'apparecchio si raffreddi.
- Non immergere l'apparecchio in acqua o in altri liquidi.
- Non immergere il termostato in acqua o in altri liquidi.

Prima di procedere, si prega di porre attenzione alle seguenti note:

- Non utilizzare detergenti aggressivi o abrasivi per pulire l'apparecchio.
- Non utilizzare oggetti affilati per pulire l'apparecchio.
- Controllare l'apparecchio a intervalli regolari, verificando che non sia danneggiato.
- Pulire l'apparecchio dopo ogni uso:
 - Con un asciugamano di carta rimuovere tutti i residui.
 - Pulire la base riscaldante con un panno morbido inumidito. Asciugare a fondo la base riscaldante con un panno pulito e asciutto.
 - Lavare la pentola per fonduta in acqua e sapone. Sciacquare la pentola per fonduta per eliminare tutti i residui di sapone. Asciugare a fondo la pentola per fonduta con un panno pulito e asciutto.
 - Lavare le forchettine per fonduta in acqua e sapone. Sciacquare le forchettine per fonduta per eliminare tutti i residui di sapone. Asciugare a fondo le forchettine per fonduta con un panno pulito e asciutto.
- Collocare l'apparecchio e gli accessori nell'imballaggio originale.
- Riporre l'apparecchio con gli accessori in un luogo asciutto, fuori dalla portata dei bambini.

Istruzioni per la sicurezza

Sicurezza generale

- Leggere attentamente il manuale prima dell'uso. Conservare il manuale per future consultazioni.
- Utilizzare l'apparecchio e gli accessori esclusivamente per gli scopi previsti. Non utilizzare l'apparecchio e gli accessori per scopi diversi da quelli descritti nel manuale.

- Non usare l'apparecchio se presenta parti o accessori danneggiati o difettosi. Se una parte o un accessorio sono danneggiati o difettosi, devono essere sostituiti dal fabbricante o da un centro di assistenza autorizzato.
- Controllare sempre che i bambini non giochino con l'apparecchio.
- L'uso dell'apparecchio da parte di bambini o persone con ridotte capacità fisiche, sensoriali, mentali o motorie oppure senza la necessaria pratica ed esperienza può causare rischi. Le persone responsabili per la loro sicurezza devono offrire istruzioni precise oppure supervisionare l'uso dell'apparecchio.
- Non usare l'apparecchio in prossimità di vasche da bagno, docce, bacinelle o altri recipienti contenenti acqua.
- Non immergere l'apparecchio in acqua o in altri liquidi. Se l'apparecchio viene immerso in acqua o in altri liquidi, non rimuovere l'apparecchio con le mani. Rimuovere immediatamente la spina di alimentazione dalla presa a parete. Se l'apparecchio viene immerso in acqua o altri liquidi, non riutilizzare l'apparecchio.
- L'apparecchio è progettato esclusivamente per uso domestico e per applicazioni simili, quali stanze adibite a cucine per il personale nei negozi, uffici e altri ambienti di lavoro; fattorie; per clienti di hotel, motel e altri ambienti di tipo residenziale; bed and breakfast.
- Come ulteriore protezione, installare un interruttore differenziale (RCD) con una corrente residua di funzionamento nominale non superiore a 30 mA.
- L'apparecchio non è previsto per essere azionato mediante timer esterno o telecomando.
- Per azionare l'apparecchio utilizzare esclusivamente il connettore appropriato.
- Verificare che l'acqua non penetri negli spinotti del cavo di alimentazione e del cavo di prolunga.
- Srotolare sempre completamente il cavo di alimentazione e il cavo di prolunga.
- Verificare che il cavo di alimentazione non rimanga impigliato nel bordo di sporgenze o ripiani e non possa costituire fonte di rischio di incidenti o cadute.
- Tenere il cavo di alimentazione lontano da fonti di calore, olio e spigoli taglienti.
- Non usare l'apparecchio se il cavo di alimentazione o la spina sono danneggiati o difettosi. Se il cavo di alimentazione o la spina sono danneggiati o difettosi, devono essere sostituiti dal fabbricante o da un centro di assistenza autorizzato.
- Per scollegare la spina di alimentazione elettrica, non tirare mai il cavo di alimentazione.
- Se l'apparecchio non viene utilizzato, prima di eseguire operazioni di montaggio o smontaggio e prima di effettuare interventi di pulizia e manutenzione, scollegare sempre la spina dalla rete di alimentazione elettrica.

Sicurezza elettrica

- Tenere l'apparecchio e il cavo di alimentazione fuori dalla portata di bambini di età inferiore agli 8 anni.
- Prima dell'uso, verificare sempre che la tensione di rete corrisponda alla tensione riportata sulla targhetta nominale dell'apparecchio.
- Collegare l'apparecchio a una presa a parete dotata di messa a terra. Se necessario, utilizzare un cavo di prolunga dotato di conduttore di messa a terra di diametro adeguato (almeno 3 x 1 mm²).

Istruzioni di sicurezza per set per fondute

- Non usare l'apparecchio in ambienti esterni.
- Collocare l'apparecchio su una superficie uniforme e stabile.
- Collocare l'apparecchio su una superficie resistente al calore e agli schizzi.
- Non collocare l'apparecchio su un piano di cottura.
- Verificare che attorno all'apparecchio vi sia sufficiente spazio per consentire la fuoriuscita del calore e fornire un'adeguata ventilazione.
- Verificare che l'apparecchio non entri in contatto con materiale infiammabile.



- Tenere l'apparecchio a distanza da fonti di calore.
- Non coprire l'apparecchio.
- Quando si colloca il cibo nella fonduta calda, fare attenzione a schizzi e getti di vapore.
- Porre sempre attenzione nel toccare l'apparecchio. Qualora fosse necessario toccare l'apparecchio durante o poco tempo dopo l'uso utilizzare dei guanti da forno.
- Durante l'uso la pentola per fonduta diventa molto calda. Non toccare la pentola per fonduta calda.
- Le superfici accessibili dell'apparecchio possono diventare molto calde durante l'uso. Non toccare tali superfici.
- Prima di toccare l'apparecchio assicurarsi di avere le mani asciutte.
- Non spostare l'apparecchio mentre è acceso o ancora caldo. Rimuovere la spina di alimentazione dalla presa a parete e attendere che l'apparecchio si raffreddi.
- Riporre l'apparecchio in un luogo asciutto quando non viene utilizzato. Assicurarsi che i bambini non abbiano accesso agli apparecchi riposti.

Clausola di esclusione della responsabilità

Soggetto a modifica; le specifiche possono subire variazioni senza preavviso.

Gratulerar!

Du har valt en produkt från Princess. Vårt mål är att kunna erbjuda kvalitetsprodukter med en smakfull design till ett överkomligt pris. Vi hoppas att du kommer att få glädje av denna produkt i många år.

Apparaten kan användas av barn från och med 8 års ålder och av personer med ett fysiskt, sensoriskt, mentalt eller motoriskt handicap, eller bris på erfarenhet och kunskap om de övervakas eller instrueras om hur apparaten ska användas på ett säkert sätt och förstår de risker som kan uppkomma. Barn får inte leka med apparaten. Rengöring och underhåll får inte utföras av barn såvida de inte är äldre än 8 år och övervakas. Håll apparaten och nätkabeln utom räckhåll för barn som är yngre än 8 år.

Beskrivning (fig. A)

Ditt 173000 Princess fondueset har konstruerats för fonduetillagning. Apparaten är utrustad med en termostat som håller fonduetrytan vid önskad temperatur. Fonduesetet lämpar sig för ost- och chokladfondue. Apparaten är bara avsedd för inomhusbruk. Apparaten är bara avsedd för hushållsbruk.

1. Termostatratt
2. Temperaturindikator
3. Värmeplatta
4. Fonduegryta
5. Fonduegafflar

Första användning (fig. A)

Innan du börjar, ber vi dig att mycket noga beakta följande detaljer:

- Kontrollera att det finns tillräckligt med fritt utrymme runt apparaten så att värmen kan ledas bort och ge tillräcklig ventilation.

- Rengöra apparaten. Se avsnittet "Rengöring och underhåll".
- Placera apparaten på ett plant och stabilt underlag.
- Fyll fonduetrytan (4) med önskade ingredienser.
- Placera fonduetrytan (4) på värmeplattan (3).
- Anslut nätkontakten till vägguttaget.
- Vrid termostatratten (1) till högsta temperaturen.
- Vänta några minuter tills temperaturindikatorn (2) slocknar. Värmeplattan (3) har nått önskad temperatur.
- Efter användning, dra ut nätkontakten från vägguttaget och vänta tills apparaten har svalnat helt.

Användning

På- och avslagning (fig. A)

- Slå på apparaten genom att sätta in nätkontakten i vägguttaget och vrida termostatratten (1) till önskad temperatur. Temperaturindikatorn (2) förblir tänd medan fonduetrytan (4) värms upp. Temperaturindikatorn (2) slocknar när värmeplattan (3) når önskad temperatur.
- Medan apparaten är på kommer temperaturindikatorn (1) att tändas och släckas när termostaten slår på och stänger av värmelementen för att upprätthålla önskad temperatur.
- Slå av apparaten genom att vrida termostatratten (1) till lägsta temperaturen och dra ut nätkontakten från vägguttaget.

Inställning av temperaturen (fig. A)

- Vrid termostatratten (1) till höger för att öka värmeplattans (3) temperatur.
- Vrid termostatratten (1) åt vänster för att minska värmeplattans (3) temperatur.

Tips för användning (fig. A)

- Förbered ingredienserna.
- Placera apparaten på ett plant och stabilt underlag.
- Rengör fonduetrytan (4) med en mjuk, fuktad trasa.

- Fyll fonduegrytan (4) med önskade ingredienser.
- Placera fonduegrytan (4) på värmeplattan (3).
- Anslut nätkontakten till vägguttaget.
- Vrid termostatratten (1) till önskad temperatur.
- Vänta några minuter tills temperaturindikatorn (2) sloknar. Värmeplattan (3) har nått önskad temperatur.
- Rör om fonduen för att säkerställa att den är helt smält.
- Spetsa maten med fonduegaffeln (5).
- Doppa maten i fonduen.
- Rör om maten i fonduen i några sekunder.
- Ta bort fonduegaffeln (5) från fonduegrytan (4) och flytta fonduegaffeln (5) till din fonduetallrik.
- Ta bort maten från fonduegaffeln (5).
- Slå av apparaten genom att vrida termostatratten (1) till lägsta temperaturen och dra ut nätkontakten från vägguttaget.
- Låt apparaten svalna helt.

Rengöring och underhåll

Innan du börjar, ber vi dig att mycket noga beakta följande detaljer:

- Före rengöring eller underhåll, dra ut nätkontakten från vägguttaget och vänta tills apparaten har svalnat.
- Sänk inte ned apparaten i vatten eller någon annan vätska.
- Sänk inte ned termostaten i vatten eller annan vätska.

Innan du börjar, ber vi dig att beakta följande detaljer:

- Använd inte aggressiva eller slipande rengöringsmedel vid rengöring av apparaten.
- Använd inte vassa föremål vid rengöring av apparaten.
- Kontrollera apparaten regelbundet för eventuella skador.
- Rengör apparaten efter varje användning:
 - Ta bort eventuella rester med hushållspapper.
 - Rengör värmeplattan med en mjuk, fuktig trasa. Torka värmeplattan ordentligt med en ren, torr trasa.

- Rengör fonduegrytan i såpvatten. Skölj fonduegrytan för att ta bort såprester. Torka fonduegrytan ordentligt med en ren, torr trasa.
- Rengör fonduegafflarna i såpvatten. Skölj fonduegafflarna för att ta bort såprester. Torka fonduegafflarna ordentligt med en ren, torr trasa.
- Placera apparaten och tillbehören i originalförpackningen.
- Förvara apparaten med tillbehören på en torr plats, utom räckhåll för barn.

Säkerhetsanvisningar

Allmän säkerhet

- Läs noggrant igenom handboken före användning. Behåll handboken för framtida behov.
- Använd bara apparaten och tillbehören för de avsedda ändamålen. Använd inte apparaten och tillbehören för andra syften än de som beskrivs i handboken.
- Använd inte apparaten om någon del eller tillbehör är skadat eller defekt. Om någon del eller tillbehör är skadat eller defekt, måste den bytas av tillverkaren eller behörig serviceverkstad.
- Barn bör övervakas för att säkerställa att de inte leker med apparaten.
- Om barn eller personer med fysiska, sensoriska, mentala eller motoriska problem eller personer som saknar erfarenhet och kunskap använder apparaten kan det innebära risker. Personer som ansvarar för deras säkerhet bör ge uttryckliga anvisningar eller övervaka användningen av apparaten.
- Använd inte apparaten nära badkar, duschar, bassänger eller andra kärl som innehåller vatten.
- Sänk inte ned apparaten i vatten eller någon annan vätska. Om apparaten hamnar i vatten eller någon annan vätska får inte apparaten tas bort med händerna. Dra omedelbart ut nätkontakten från vägguttaget. Om apparaten hamnar under vatten eller någon annan vätska får den inte användas igen.

- Denna apparat är avsedd att endast användas för hushållsbruk och liknande tillämpningar som personalkök i affärer, kontor och andra arbetsmiljöer; bondgårdar; av kunder på hotell, motell och andra miljöer av bostadstyp; miljöer av typen "rum och frukost".

El-säkerhet

- Håll apparaten och nätkabeln utom räckhåll för barn som är yngre än 8 år.
- Före användning, kontrollera alltid att spänningen i det använda nätuttaget överensstämmer med den som anges på märkplåten.
- Anslut apparaten till ett jordat vägguttag. Om nödvändigt, använd en jordad förlängningskabel med lämplig diameter (minst 3 x 1 mm²).
- För ytterligare skydd, installera en jordfelsbrytare (RCD) med en nominell felström som inte överskrider 30 mA.
- Apparaten är inte avsedd att användas med en yttre timer eller separat fjärrstyrningssystem.
- Använd bara lämplig kontakt när apparaten ska användas.
- Kontrollera att vatten inte kan komma in i kontaktstiften på nätkabeln eller förlängningskabeln.
- Nysta alltid upp nätkabeln och förlängningskabeln helt.
- Kontrollera att nätkabeln inte hänger över en bordskant och att den inte kan fastna av misstag eller trampas på.
- Håll nätkabeln borta från hetta, olja och skarpa kanter.
- Använd inte apparaten om nätkabeln eller nätkontakten är skadad eller defekt. Om nätkabeln eller nätkontakten är skadad eller defekt, måste den bytas av tillverkaren eller behörig serviceverkstad.
- Dra aldrig i nätkabeln när du ska lossa nätkontakten från nätuttaget.
- Lossa nätkontakten från nätuttaget när apparaten inte används, före montering eller demontering och före rengöring och underhåll.

Säkerhetsanvisningar för fondueset

- Använd inte apparaten utomhus.
- Placera apparaten på ett plant och stabilt underlag.
- Placera apparaten på ett värmebeständigt och vattensäkert underlag.
- Placera inte apparaten på en spishäll.
- Kontrollera att det finns tillräckligt med fritt utrymme runt apparaten så att värmen kan ledas bort och ge tillräcklig ventilation.
- Kontrollera att apparaten inte kommer i kontakt med lättantändliga material.
- Håll apparaten borta från värmekällor.
- Täck inte över apparaten.
- Se upp för ånga och stänk när du lägger mat i den heta fonduen.
- Var försiktig vid beröring av apparaten. Använd ugnshandskar om du måste vidröra apparaten under eller strax efter användning.
- Fonduegrytan blir mycket het när den används. Vidrör inte den heta fonduegrytan.
- Apparatus åtkomliga ytor kan bli mycket heta vid användning. Vidrör inte de åtkomliga ytorna.
- Se till att dina händer är torra innan du rör vid apparaten.
- Flytta inte apparaten medan den är påslagen eller fortfarande varm. Dra ut nätkontakten från vägguttaget och vänta tills apparaten har svalnat.
- Förvara apparaten på en torr plats när den inte används. Se till att barn inte kommer åt förvarade apparater.

Friskrivning

Specifikationer kan bli föremål för ändringar utan föregående meddelande.

Tillykke!

Du har købt et Princess produkt. Vores målsætning er at levere kvalitetsprodukter med et smagfuldt design og til en overkommelig pris. Vi håber, du vil få glæde af dette produkt i mange år.

Apparatet kan anvendes af børn på 8 år og opefter samt personer med fysiske, sansemæssige, mentale eller motoriske handicaps eller mangel på erfaring eller viden vedrørende anvendelsen, hvis de overvåges eller instrueres i brugen af apparatet på en sikker måde samt forstår de medfølgende risici. Børn må ikke lege med apparatet. Rengøring og vedligeholdelse må ikke foretages af børn, medmindre de er over 8 år og overvåges. Hold apparatet og netledningen uden for børn under 8 års rækkevidde.

Beskrivelse (fig. A)

Dit 173000 Princess fonduesæt er beregnet til at lave fondue. Apparatet er udstyret med en termostat, som holder fonduegryden på den ønskede temperatur. Fonduesættet kan bruges til oste- og chokoladefondue. Apparatet er kun beregnet til indendørs brug. Apparatet er kun beregnet til brug i hjemmet.

1. Termostatskive
2. Temperaturindikator
3. Varmeplade
4. Fonduegryde
5. Fonduegafler

Første brug (fig. A)

Før du fortsætter, bedes du være opmærksom på følgende:

- Sørg for at der er nok plads omkring apparatet til at varme kan undslippe og ordentlig ventilation er mulig.

- Rengør apparatet. Se afsnittet "Rengøring og vedligeholdelse".
- Sæt apparatet på en stabil og flad overflade.
- Fyld fonduegryden (4) med de ønskede ingredienser.
- Placer fonduegryden (4) på varmepladen (3).
- Forbind strømkablet med stikkontakten på væggen.
- Drej termostatskiven (1) til maksimum-temperaturen.
- Vent et par minutter, indtil temperatur-indikatoren (2) slukkes. Varmepladen (3) har nået den ønskede temperatur.
- Efter brug, skal netstikket tages ud af stikkontakten. Lad apparatet køle helt ned.

Brug

Tænding og slukning (fig. A)

- For at tænde for apparatet, sæt netstikket i stikkontakten og drej termostatskiven til den ønskede temperatur (1). Temperatur-indikatoren (2) forbliver tændt, mens fonduegryden (4) opvarmes. Temperatur-indikatoren (2) slukker, når varmepladen (3) har nået den ønskede temperatur.
- Mens apparatet er tændt, vil temperatur-indikatoren (1) lyse og slukkes, når termostaten tænder og slukker for at holde den ønskede temperatur.
- For at slukke for apparatet, drej termostatskiven (1) til minimumstemperaturen og fjern netstikket fra stikkontakten.

Indstilling af temperaturen (fig. A)

- Drej termostatskiven (1) til højre for at forøge varmepladens (3) temperatur.
- Drej termostatskiven (1) til venstre for at formindske varmepladens (3) temperatur.

Tips til brug (fig. A)

- Forbered ingredienserne.
- Sæt apparatet på en stabil og flad overflade.
- Rengør fonduegryden (4) med en blød, fugtig klud.
- Fyld fonduegryden (4) med de ønskede ingredienser.
- Placer fonduegryden (4) på varmepladen (3).

- Forbind strømkablet med stikkontakten på væggen.
- Drej termostatskiven (1) til den ønskede temperatur.
- Vent et par minutter, indtil temperaturindikatoren (2) slukkes. Varmepladen (3) har nået den ønskede temperatur.
- Rør i fonduen, så du er sikker på, at den er helt smeltet.
- Sæt maden på fonduegafflen (5).
- Stik maden ned i fonduen.
- Bevæg maden rundt i fonduen i nogle sekunder.
- Fjern fonduegafflen (5) fra fonduegryden (4) og læg den over på din fonduetallerken.
- Tag maden af fonduegafflen (5).
- For at slukke for apparatet, drej termostatskiven (1) til minimumstemperaturen og fjern netstikket fra stikkontakten.
- Lad apparatet køle helt ned.

Rengøring og vedligeholdelse

Før du fortsætter, bedes du være opmærksom på følgende:

- Før rengøring eller vedligeholdelse, skal netstikket tages ud af stikkontakten. Vent, indtil apparatet er kølet af.
- Sænk ikke apparatet ned i vand eller andre væsker.
- Sænk ikke termostaten ned i vand eller andre væsker.

Før du fortsætter, beder vi dig være opmærksom på følgende:

- Undlad at bruge stærke eller ætsende rengøringsmidler til at rengøre apparatet.
- Undlad at bruge skarpe genstande til at rengøre apparatet.
- Kontroller jævnligt apparatet for eventuel skade.
- Rengør apparatet efter hver brug:
 - Fjern eventuelle rester med en papirserviet.
 - Rengør varmepladen med en blød, fugtig klud. Tør varmepladen grundigt med en ren, tør klud.
 - Rengør fonduegryden i sæbevand. Skyl fonduegryden for at fjerne sæberester. Tør fonduegryden grundigt med en ren, tør klud.

- Rengør fonduegafflerne i sæbevand. Skyl fonduegafflerne for at fjerne sæberester. Tør fonduegafflerne grundigt med en ren, tør klud.
- Læg apparatet og tilbehøret tilbage i den oprindelige emballage.
- Opbevar apparatet samt tilbehør på et tørt sted og utilgængeligt for børn.

Sikkerhedsinstruktioner

Sikkerhed generelt

- Læs manualen grundigt før brug. Bevar manualen for fremtidig brug.
- Brug udelukkende apparatet og tilbehøret til de tilsigtede formål. Brug ikke apparatet og tilbehøret til andet end de i manualen beskrevne formål.
- Brug ikke apparatet hvis en del eller et stykke tilbehør er beskadiget eller defekt. Hvis en del eller et stykke tilbehør er beskadiget eller defekt, skal det omgående udskiftes af producenten eller en autoriseret reparatør.
- Børn bør holdes under opsyn for at sikre, at de ikke leger med apparatet.
- Anvendelsen af dette apparat af børn eller personer med fysiske, sanssemæssige, mentale eller motoriske handicap eller med mangel på den nødvendige viden og erfaring kan forårsage ulykker. Personer, som er ansvarlige for deres sikkerhed, skal give udtrykkelige instruktioner eller overvåge anvendelsen af apparatet.
- Brug ikke apparat i nærheden af badekar, brusere, bassiner eller andre beholdere, der indeholder vand.
- Sænk ikke apparatet ned i vand eller andre væsker. Hvis apparatet er nedsænket i vand eller andre væsker, må du ikke fjerne apparatet med dine hænder. Tag straks netstikket ud af stikkontakten. Hvis apparatet er nedsænket i vand eller andre væsker, må du ikke bruge apparatet igen.
- Dette apparat er egnet til brug i hjemmet og lignende områder, så som personalekøkkenområder i butikker, kontorer og andre arbejdsområder: Gårdhuse, af klienter på hoteller, moteller og andre bolig-lignende miljøer; bed-and-breakfast miljøer.

Elektrisk sikkerhed

- Hold apparatet og netledningen uden for børn under 8 års rækkevidde.
- Kontroller før brug, at strømmettet har samme spænding, som er angivet på apparatets mærkeplade.
- Forbind apparatet med en stikkontakt med jordforbindelse. Brug om nødvendigt et forlængerkabel med passende diameter (mindst 3 x 1 mm²).
- Installer for øget sikkerhed et fejlstrømsrelæ (FI-relæ) med registreret strømniveau, der ikke overstiger 30 mA.
- Apparatet er ikke egnet til betjening med en ekstern timer eller separat fjernbetjenings-system.
- Brug kun en passende konektor til at betjene apparatet.
- Sørg for, at der ikke kan komme vand ind i netledningen og forlængerledningen.
- Rul altid netledningen og forlængerledningen helt ud.
- Sørg for, at netledningen ikke hænger ud over kanten på en bordplade og ikke ved et uheld kan hænge ved eller snubles over.
- Hold netledningen væk fra varme, olie og skarpe kanter.
- Brug ikke apparatet hvis netledningen eller stikket er beskadiget eller defekt. Hvis netledningen eller stikket er beskadiget eller defekt, skal det udskiftes af producenten eller af en autoriseret reparatør.
- Træk ikke i netledningen for at trække stikket ud af stikkontakten.
- Fjern stikket fra stikkontakten når apparatet ikke er i brug, før montering eller demontering og før rengøring og vedligeholdelse.
- Sørg for, at apparatet ikke kommer i kontakt med letantændelige materialer.
- Hold apparatet væk fra varmekilder.
- Dæk ikke apparatet til.
- Pas på damp og stænk, når du stikker mad ned i den varme fondue.
- Vær altid forsigtig, når du rører ved apparatet. Brug grydelapper, hvis du har brug for at røre ved apparatet under eller kort efter brug.
- Fonduegryden bliver meget varm under brugen. Rør ikke ved en varm fonduegryde.
- De tilgængelige overflader på apparatet kan blive meget varme under brug. Berør ikke tilgængelige overflader.
- Sørg for, at dine hænder er tørre, før du rører ved apparatet.
- Flyt ikke apparatet mens det er sluttet til eller stadig er varmt. Fjern strømkablet fra stikkontakten på væggen og vent til apparatet er kølet af.
- Når apparatet ikke anvendes, skal det opbevares på et tørt sted. Sørg for, at børn ikke har adgang til opbevarede apparater.

Ansvarsfraskrivelse

Forandringer kan forekomme; specifikationer kan ændres uden forudgående varsel.

Sikkerhedsinstruktioner for fonduesæt

- Brug ikke apparatet udendørs.
- Sæt apparatet på en stabil og flad overflade.
- Sæt apparatet på en varmeresistent overflade, som kan tåle stænk.
- Sæt ikke apparatet på et komfur.
- Sørg for at der er nok plads omkring apparatet til at varme kan undslippe og ordentlig ventilation er mulig.

Gratulerer!

Du har kjøpt et Princess-produkt. Målet vårt er å produsere kvalitetsprodukter med smakfull design til en rimelig pris. Vi håper du vil glede deg over dette produktet i mange år.

Apparatet kan brukes av barn fra 8 år og oppover, av personer med fysisk, sensorisk, mental eller motorisk funksjonshemming eller av personer som mangler nødvendig kunnskap eller erfaring, hvis disse ledes eller instrueres om hvordan de bruker apparatet på en sikker måte og forstår farene som foreligger. Barn må ikke leke med apparatet. Rengjøring og vedlikehold må ikke utføres av barn, med mindre disse er over 8 år og under oppsyn. Hold apparatet og strømledningen utenfor rekkevidde av barn under 8 år.

Beskrivelse (fig. A)

Ditt 173000 Princess fonduesett er beregnet på lage fondue. Apparatet er utstyrt med en termostat som holder fonduegryten på ønsket temperatur. Fonduesettet egner seg til oste- og sjokoladefondue. Apparatet er kun egnet til innendørs bruk. Apparatet er kun egnet til hjemmebruk.

1. Termostatbryter
2. Temperaturindikator
3. Varmebunn
4. Fonduegryte
5. Fonduegafler

Første gangs bruk (fig. A)

Før du fortsetter, må du være oppmerksom på følgende:

- Påse at det er nok plass rundt apparatet til at varmen kan slippe unna. Sørg for tilstrekkelig ventilasjon.

- Rengjør apparatet. Se avsnittet "Rengjøring og vedlikehold".
- Plasser apparatet på et stabilt og flatt underlag.
- Fyll fonduegryten (4) med ønskede ingredienser.
- Plasser fonduegryten (4) på varmebunnen (3).
- Sett støpslet i stikkkontakten.
- Drei termostatbryteren (1) til maksimumstemperatur.
- Vent i noen minutter til temperaturindikatoren (2) slår seg av. Varmebunnen (3) har nådd ønsket temperatur.
- Etter bruk trekker du støpslet ut av stikkkontakten og lar apparatet kjøles helt ned.

Bruk

Slå på og av (fig. A)

- For å slå på apparatet, sett støpslet i stikkkontakten og drei termostatbryteren (1) til ønsket temperatur. Temperaturindikatoren (2) forblir på mens fonduegryten (4) varmes opp. Temperaturindikatoren (2) slukkes når varmebunnen (3) har nådd ønsket temperatur.
- Når apparatet er på, vil temperaturindikatoren (1) tennes og slukkes etter hvert som termostaten slår seg på og av for å opprettholde ønsket temperatur.
- For å slå av apparatet, drei termostatbryteren (1) til minimumstemperatur og trekk støpslet ut av stikkkontakten.

Innstilling av temperaturen (fig. A)

- Drei termostatbryteren (1) til høyre for å øke temperaturen på varmebunnen (3).
- Drei termostatbryteren (1) til venstre for å redusere temperaturen på varmebunnen (3).

Tips for bruk (fig. A)

- Klargjør ingrediensene.
- Plasser apparatet på et stabilt og flatt underlag.
- Rengjør fonduegryten (4) med en myk, fuktig klut.
- Fyll fonduegryten (4) med ønskede ingredienser.

- Plasser fonduegryten (4) på varmebunnen (3).
- Sett støpselet i stikkkontakten.
- Drei termostatbryteren (1) til ønsket temperatur.
- Vent i noen minutter til temperatur-indikatoren (2) slår seg av. Varme­bunnen (3) har nådd ønsket temperatur.
- Rør i fonduen for å være sikker på at innholdet er helt smeltet.
- Stikk matvarene inn på fonduegaffelen (5).
- Dypp maten ned i fonduen.
- Rør maten i fonduen i noen sekunder.
- Ta fonduegaffelen (5) ut av fonduegryten (4) og flytt fonduegaffelen (5) til din fonduetallerken.
- Fjern matvarene fra fonduegaffelen (5).
- For å slå av apparatet, drei termostatbryteren (1) til minimumstemperatur og trekk støpselet ut av stikkkontakten.
- La apparatet kjøles helt ned.

Rengjøring og vedlikehold

Før du fortsetter, må du være oppmerksom på følgende:

- Før rengjøring eller vedlikehold må du trekke støpselet ut av stikkkontakten og vente til apparatet har kjølt seg ned.
- Ikke dypp apparatet ned i vann eller annen væske.
- Ikke senk termostaten i vann eller annen væske.

Før du fortsetter, ber vi deg lese følgende nøye:

- Ikke bruk aggressive eller skurende rensmidler til å rengjøre apparatet.
- Ikke bruk skarpe objekter til å rengjøre apparatet.
- Kontroller jevnlig om det er skader på apparatet.
- Rengjør apparatet etter hvert bruk:
 - Tørk bort alle rester med kjøkkenpapir.
 - Rengjør varmebunnen med en myk, fuktig klut. Tørk varmebunnen grundig med en ren, tørr klut.
 - Rengjør fonduegryten i såpevann. Skyll fonduegryten for å fjerne såperester. Tørk fonduegryten grundig med en ren, tørr klut.

- Vask fonduegafflene i såpevann. Skyll fonduegafflene for å fjerne såperester. Tørk fonduegafflene grundig med en ren, tørr klut.
- Legg apparatet og tilbehøret i den originale emballasjen.
- Oppbevar apparatet med tilbehør på et tørt sted og utilgjengelig for barn.

Sikkerhetsinstruksjoner

Generell sikkerhet

- Les bruksanvisningen før bruk. Ta vare på bruksanvisningen for fremtidig referanse.
- Apparatet og tilbehøret må kun brukes til det de er beregnet på. Ikke bruk apparatet og tilbehøret til andre formål enn de som beskrives i bruksanvisningen.
- Bruk aldri apparatet hvis noen av delene eller tilbehøret er skadede eller defekte. Dersom en del eller et tilbehør er skadet eller defekt, må de skiftes ut av produsenten eller en autorisert reparatør.
- Pass alltid på at barna ikke leker med apparatet.
- Det kan oppstå farlige situasjoner hvis dette apparatet brukes av barn eller personer med fysisk, sensorisk, mental eller motorisk funksjonshemming, eller som mangler nødvendig kunnskap eller erfaring. Personer som har ansvar for disse menneskenes sikkerhet, må gi tydelige instruksjoner eller overvåke bruken av apparatet.
- Ikke bruk apparatet i nærheten av badekar, dusj, servant eller annet som inneholder vann.
- Ikke dypp apparatet ned i vann eller annen væske. Hvis apparatet senkes i vann eller annen væske, ikke ta apparatet ut med hendene. Trekk umiddelbart støpselet ut av stikkkontakten. Hvis apparatet senkes i vann eller annen væske, må apparatet ikke brukes igjen.
- Dette apparatet er kun beregnet på hjemmebruk og lignende, som i ansattes kjøkken i forretninger, kontorer eller på andre arbeidsplasser, på gårder, for gjester på hoteller, moteller og andre overnattingssteder.

Elektrisk sikkerhet

- Hold apparatet og strømledningen utenfor rekkevidde av barn under 8 år.
 - Før bruk, kontroller alltid at nettspenningen er den samme som den som er oppgitt på apparatets typeskilt.
 - Koble apparatet til en jordet stikkontakt. Om nødvendig kan du bruke en jordet skjøteledning med passende diameter (minst 3 x 1 mm²).
 - For ekstra beskyttelse bør du installere en reststrømsbeskyttelse (RCD) med en nominell driftsstrøm på maksimalt 30 mA.
 - Apparatet er ikke ment til bruk med en ekstern timer eller et separat fjernkontrollsystem.
 - Bruk kun en passende kontakt for å bruke apparatet.
 - Påse at det ikke kommer vann på kontakter på strømledningen eller skjøteledningen.
 - Trekk alltid hele strømledningen og skjøteledningen ut.
 - Påse at strømledningen ikke henger over kanten på arbeidsplaten. Påse at man kan bli hengende fast eller snuble i strømledningen.
 - Hold strømledningen unna varme, olje og skarpe kanter.
 - Ikke bruk apparatet dersom strømledningen eller støpselet er skadet eller defekt. Dersom strømledningen eller støpselet er skadet eller defekt, må de skiftes ut av produsenten eller en autorisert reparatør.
 - Trekk aldri i strømledningen for å dra støpselet ut av stikkontakten.
 - Trekk støpselet ut av stikkontakten når apparatet ikke er i bruk, før montering eller demontering og før rengjøring og vedlikehold.
- Påse at apparatet ikke kommer i kontakt med antennelige materialer.
 - Hold apparatet unna varmekilder.
 - Ikke dekk til apparatet.
 - Vær oppmerksom på damp og sprut når du legger mat i den varme fonduen.
 - Vær alltid forsiktig når du berører apparatet. Bruk votter hvis du må ta på apparatet under eller rett etter bruk.
 - Fonduegryten blir svært varm under bruk. Ikke berør den varme fonduegryten.
 - De tilgjengelige overflatene av apparatet kan bli svært varme under bruk. Ikke ta på de tilgjengelige overflatene.
 - Sørg for at hendene er tørre når du tar på apparatet.
 - Ikke flytt grillen mens den er slått på eller fremdeles varm. Trekk støpselet ut av stikkontakten og vent til apparatet har kjølt seg ned.
 - Lagre apparatet på et tørt sted når det ikke er i bruk. Forsikre deg om at barn ikke har tilgang til lagrede apparater.

Ansvarsfraskrivelse

Gjenstand for endring; spesifikasjonene kan endres uten videre varsel.

Sikkerhetsinstruksjoner for fonduesett

- Ikke bruk apparatet utendørs.
- Plasser apparatet på et stabilt og flatt underlag.
- Plasser apparatet på en varmeresistent og sprutsikker overflate.
- Ikke plasser apparatet på en kokeplate.
- Påse at det er nok plass rundt apparatet til at varmen kan slippe unna. Sørg for tilstrekkelig ventilasjon.

Onnittelut!

Olet hankkinut Princess-tuotteen. Tavoittemme on tarjota tyylikkäästi suunniteltuja laatuotteita kohtuulliseen hintaan. Toivomme, että nautit tuotteen käytöstä monen vuoden ajan.

Laitetta saavat käyttää 8-vuotiaat ja sitä vanhemmat lapset sekä henkilöt, joilla on fyysisiä, aistillisia, henkisiä tai liikkuvuuteen liittyviä rajoitteita, tai joilla ei ole kokemusta tai tuntemusta, mikäli heitä valvotaan ja ohjataan laitteen turvallisessa käytössä. Lapset eivät saa leikkiä laitteella. Lapset eivät saa puhdistaa tai huoltaa laitetta, elleivät he ole vähintään 8-vuotiaita ja heitä valvota. Pidä laite ja sen virtajohto kaukana alle 8-vuotiaiden lasten ulottumattomissa.

Kuvaus (kuva A)

173000 Princess-fondyysetti on tarkoitettu fondyyn valmistamiseen. Laitteessa on termostaatti, joka säilyttää fondyyastian lämpötilan asetetussa arvossa. Fondyysetti sopii juusto- ja suklaafondyyn valmistamiseen. Laite sopii vain sisäkäyttöön. Laite sopii vain kotikäyttöön.

1. Termostaatin säädin
2. Lämpötilan merkkivalo
3. Lämmitysalusta
4. Fondyyastia
5. Fondyyhaarukat

Käyttöönotto (kuva A)

Kiinnitä huomiota seuraaviin kohtiin ennen jatkamista:

- Varmista, että laitteen ympärillä on riittävästi tilaa lämmön poistumista ja riittävä tuuletusta varten.
- Puhdista laite. Katso osiota "Puhdistus ja ylläpito".
- Aseta laite vakaalle ja tasaiselle alustalle.

- Täytä fondyyastia (4) vaadituilla aineksilla.
- Aseta fondyysetti (4) lämmitysalustalle (3).
- Aseta pistoke verkkovirtalähteeseen.
- Käännä termostaatin säädin (1) maksimilämpötilan kohdalle.
- Odota muutama minuutti, kunnes lämpötilan merkkivalo (2) sammuu. Lämmitysalusta (3) on saavuttanut vaaditun lämpötilan.
- Poista pistoke pistorasiasta käytön jälkeen ja anna laitteen jäähtyä kokonaan.

Käyttö

Kytkeminen päälle ja pois päältä (kuva A)

- Kytke laite päälle asettamalla pistokkeen pistorasiaan ja kääntämällä termostaatin säädin (1) vaaditun lämpötilan kohdalle. Lämpötilan merkkivalo (2) palaa niin kauan kuin fondyyastiaa (4) kuumennetaan. Lämpötilan merkkivalo (2) sammuu, kun lämmitysalusta (3) on saavuttanut vaaditun lämpötilan.
- Laitteen ollessa päällä lämpötilan merkkivalo (1) syttyy ja sammuu termostaatin kytkeytyessä päälle ja pois päältä vaaditun lämpötilan ylläpitämiseksi.
- Kytke laite pois päältä kääntämällä termostaatin säädin (1) minimilämpötilan kohdalle ja irrottamalla pistokkeen pistorasiasta.

Lämpötilan säätö (kuva A)

- Lisää lämmitysalustan (3) lämpötilaa kääntämällä termostaatin säädintä (1) oikealle.
- Vähennä lämmitysalustan (3) lämpötilaa kääntämällä termostaatin säädintä (1) vasemmalle.

Vinkkejä laitteen käyttöön (kuva A)

- Valmista ruoka-ainekset.
- Aseta laite vakaalle ja tasaiselle alustalle.
- Puhdista fondyyastia (4) pehmeällä ja kostealla liinalla.
- Täytä fondyyastia (4) vaadituilla aineksilla.
- Aseta fondyysetti (4) lämmitysalustalle (3).
- Aseta pistoke verkkovirtalähteeseen.
- Käännä termostaatin säädin (1) vaaditun lämpötilan kohdalle.

- Odota muutama minuutti, kunnes lämpötilan merkkivalo (2) sammuu. Lämmitysalusta (3) on saavuttanut vaaditun lämpötilan.
- Sekoita fondyytä varmistaaksesi, että se on sulanut kokonaan.
- Tartu ruokaan fondyyhaarukalla (5).
- Kasta ruoka fondyyseen.
- Kääntelee ruokaa fondyyssä muutaman sekunnin ajan.
- Poista fondyyhaarukka (5) fondyyastiasta (4) ja siirrä fondyyhaarukka (5) fondyylautaselle.
- Poista ruoka fondyyhaarukasta (5).
- Kytke laite pois päältä kääntämällä termostaatin säädin (1) minimilämpötilan kohdalle ja irrottamalla pistokkeen pistorasista.
- Anna laitteen jäähtyä täysin.

Puhdistus ja ylläpito

Kiinnitä huomiota seuraaviin kohtiin ennen jatkamista:

- Irrota pistoke verkkovirtälähteestä ennen puhdistusta tai huoltoa ja odota, kunnes laite jäähtyy.
- Älä upota laitetta veteen tai muihin nesteisiin.
- Älä upota termostaattia veteen tai muihin nesteisiin.

Ota seuraavat seikat huomioon ennen jatkamista:

- Älä käytä voimakkaita tai kuluttavia puhdistusaineita laitteen puhdistukseen.
- Älä käytä teräviä esineitä laitteen puhdistamiseen.
- Tarkista säännöllisesti, ettei laitteessa ole vaurioita.
- Puhdista laite jokaisen käytön jälkeen:
 - Poista mahdolliset jäämät paperipyhkeellä.
 - Puhdista lämmitysalusta kostealla ja pehmeällä pyyhkeellä. Kuivaa lämmitysalusta huolellisesti puhtaalla ja kuivalla pyyhkeellä.
 - Puhdista fondyyastia saippuavedellä. Huuhtelee fondyyastia saippuajäämien poistamiseksi. Kuivaa fondyyastia huolellisesti puhtaalla ja kuivalla pyyhkeellä.

- Puhdista fondyyhaarukat saippuavedellä. Huuhtelee fondyyhaarukat saippuajäämien poistamiseksi. Kuivaa fondyyhaarukat huolellisesti puhtaalla ja kuivalla pyyhkeellä.
- Aseta laite ja varusteet alkuperäiseen pakkaukseen.
- Säilytä laitetta ja sen lisävarusteita kuivassa paikassa lasten ulottumattomissa.

Turvallisuusohjeet

Yleinen turvallisuus

- Lue käyttöohjeet huolellisesti ennen laitteen käyttöönottoa. Säilytä käyttöohjeet tulevia käyttökertoja varten.
- Käytä laitetta ja sen lisävarusteita ainoastaan niiden suunniteltuihin käyttötarkoituksiin. Älä käytä laitetta ja sen lisävarusteita muihin kuin näissä ohjeissa kuvattuihin tarkoituksiin.
- Älä käytä laitetta, mikäli jokin osa tai lisävaruste on vaurioitunut tai viallinen. Jos jokin osa tai lisävaruste on vaurioitunut tai viallinen, se tulee vaihdattaa laitteen valmistajalla tai valtuutetussa huoltopalvelussa.
- Valvo aina lapsia varmistaaksesi, etteivät he leiki laitteella.
- Vaaratilanteita voi syntyä, jos laitetta käyttävät lapset tai henkilöt, joilla on fyysisiä, aistillisia, henkisiä tai liikkumisrajoitteita tai joilla ei ole riittävää tuntemusta tai kokemusta. Heidän turvallisuudestaan vastaavien henkilöiden on ohjattava tai valvottava heitä laitteen käytössä.
- Älä käytä laitetta kylpyammeiden, suihkujen, pesualtaiden tai muiden vettä sisältävien astioiden lähellä.
- Älä upota laitetta veteen tai muihin nesteisiin. Jos laite upotetaan veteen tai muihin nesteisiin, älä poista laitetta käsillä. Irrota pistoke välittömästi verkkovirtälähteestä. Jos laite upotetaan veteen tai muihin nesteisiin, älä käytä enää laitetta.
- Tämä laite on tarkoitettu käytettäväksi kotiympäristössä ja ympäristöissä, kuten liikkeiden, toimistojen ja muiden työympäristöjen ruokailutiloissa, maalaistaloissa, hotelleissa, motelleissa, B&B-majataloissa sekä muissa majoitusympäristöissä.

Sähköturvallisuus

- Pidä laite ja sen virtajohto kaukana alle 8-vuotiaiden lasten ulottumattomissa.
- Tarkista aina ennen käyttöä, että verkkojännite vastaa laitteen tyyppikilven merkintöjä.
- Kytke laite maadoitettuun pistorasiaan. Käytä tarvittaessa maadoitettua ja sopivan halkaisijan omaavaa jatkojohtoa (vähintään 3 x 1 mm²).
- Asenna turvallisuuden lisäämiseksi vikavirtasuojakytkin (RCD), jonka käyttövirta ei ylitä arvoa 30 mA.
- Laitetta ei ole tarkoitettu käytettäväksi ulkoisella ajastimella tai erillisellä kauko-ohjausjärjestelmällä.
- Käytä laitteen kanssa ainoastaan asianmukaista liitintä.
- Varmista, ettei virtajohdon pistokkeisiin tai jatkojohtoon pääse vettä.
- Kelaa virtajohto ja jatkojohto aina kokonaan auki.
- Varmista, ettei virtajohto roiku työtason reunaan vasten eikä siihen voi vahingossa takertua tai kompastua.
- Suojaa virtajohto kuumuudelta, öljyltä ja teräviltä reunoilta.
- Älä käytä laitetta, mikäli virtajohto tai pistoke on vaurioitunut tai viallinen. Jos virtajohto tai pistoke on vaurioitunut tai viallinen, se tulee vaihdattaa laitteen valmistajalla tai valtuutetussa huoltopalvelussa.
- Älä vedä virtajohdosta silloin, kun irrotat pistokkeen verkkovirtalähteestä.
- Irrota pistoke verkkovirtalähteestä, kun laite ei ole käytössä, ennen kokoamista tai purkamista sekä ennen puhdistusta ja huoltoa.

Fondyysettien turvallisuusohjeet

- Älä käytä laitetta ulkoilmassa.
- Aseta laite vakaalle ja tasaiselle alustalle.
- Aseta laite alustalle, joka kestää kuumuutta ja roiskeita.
- Älä aseta laitetta keittolevyille.
- Varmista, että laitteen ympärillä on riittävästi tilaa lämmön poistumista ja riittävästi tuuletusta varten.
- Varmista, ettei laite koske syttyviin materiaaleihin.

- Pidä laite kaukana lämpölähteistä.
- Älä peitä laitetta.
- Varo höyryä ja räiskeitä silloin, kun ruoka-aineksia asetetaan kuumaan fondyyastiaan.
- Noudata aina varovaisuutta koskiessasi laitteeseen. Käytä patalappuja, jos aiot koskea laitetta sen käytön aikana tai pian sen jälkeen.
- Fondyyastia kuumenee huomattavasti käytön aikana. Älä koske kuumiin fondyyastioihin.
- Laitteen ulkopinnat voivat kuumua käytön aikana erittäin kuumiksi. Älä koske laitteen ulkopintoihin.
- Varmista, että kätesi ovat kuivat ennen laitteeseen koskemista.
- Älä liikuta laitetta sen ollessa päällä tai edelleen kuuma. Irrota pistoke verkkovirtalähteestä ja odota, kunnes laite jäähtyy.
- Säilytä laitetta kuivassa paikassa silloin, kun sitä ei käytetä. Varmista, etteivät lapset pääse varastoitujen laitteiden luo.

Vastuuvapauslauseke

Ominaisuuksia voidaan muuttaa ilman erillistä ilmoitusta.

Parabéns!

Adquiriu um produto Princess. O nosso objectivo é fornecer produtos de qualidade com um design atraente e a um preço acessível. Esperamos que desfrute deste produto durante muitos anos.

O aparelho pode ser utilizado por crianças com mais de 8 anos e por pessoas com incapacidade física, sensorial, mental ou motora, assim como com falta de experiência e conhecimentos caso sejam supervisionadas ou instruídas sobre como utilizar o aparelho de modo seguro e compreendam os riscos envolvidos. As crianças não devem brincar com o aparelho. A limpeza e manutenção não deve ser realizada por crianças a não ser que tenham mais de 8 anos e sejam supervisionadas. Mantenha o aparelho e o cabo de alimentação fora do alcance de crianças com menos de 8 anos.

Descrição (fig. A)

O seu conjunto fondue 173000 Princess foi concebido para fazer fondue. O aparelho está equipado com um termóstato que mantém o recipiente do fondue à temperatura pretendida. O conjunto fondue é adequado para fondue de queijo e de chocolate. O aparelho é adequado apenas para utilização no interior. O aparelho é adequado apenas para utilização doméstica.

1. Botão do termóstato
2. Indicador de temperatura
3. Base de aquecimento
4. Recipiente do fondue
5. Garfos do fondue

Utilização inicial (fig. A)

Antes de continuar, tem de ler com atenção as seguintes instruções:

- Certifique-se de que existe espaço suficiente à volta do aparelho para permitir a saída do calor e facultar uma ventilação adequada.
- Limpe o aparelho. Consulte a secção "Limpeza e manutenção".
- Coloque o aparelho sobre uma superfície estável e plana.
- Encha o recipiente do fondue (4) com os ingredientes necessários.
- Coloque o recipiente do fondue (4) na base de aquecimento (3).
- Insira a ficha na tomada de parede.
- Rode o botão do termóstato (1) para a temperatura máxima.
- Aguarde alguns minutos até o indicador de temperatura (2) se apagar. A base de aquecimento (3) atingiu a temperatura pretendida.
- Após a utilização, retire a ficha da tomada e deixe o aparelho arrefecer completamente.

Utilização

Ligação e desligação (fig. A)

- Para ligar o aparelho, insira a ficha na tomada de parede e rode o botão do termóstato (1) para a temperatura pretendida. O indicador de temperatura (2) permanece aceso enquanto o recipiente de fondue (4) aquece. O indicador de temperatura (2) apaga-se assim que a base de aquecimento (3) atinge a temperatura pretendida.
- Enquanto o aparelho está ligado, o indicador de temperatura (1) acende-se e apaga-se conforme o termóstato liga e desliga para manter a temperatura pretendida.
- Para desligar o aparelho, rode o botão do termóstato (1) para a temperatura mínima e retire a ficha da tomada de parede.

Regulação da temperatura (fig. A)

- Rode o botão do termóstato (1) para a direita para aumentar a temperatura da base de aquecimento (3).
- Rode o botão do termóstato (1) para a esquerda para diminuir a temperatura da base de aquecimento (3).

Sugestões de utilização (fig. A)

- Prepare os ingredientes.
- Coloque o aparelho sobre uma superfície estável e plana.
- Limpe o recipiente do fondue (4) com um pano macio e húmido.
- Encha o recipiente do fondue (4) com os ingredientes necessários.
- Coloque o recipiente do fondue (4) na base de aquecimento (3).
- Insira a ficha na tomada de parede.
- Rode o botão do termóstato (1) para a temperatura pretendida.
- Aguarde alguns minutos até o indicador da temperatura (2) se apagar. A base de aquecimento (3) atingiu a temperatura pretendida.
- Mexa o fondue para se certificar de que está totalmente derretido.
- Pique os alimentos com o garfo do fondue (5).
- Mergulhe os alimentos no fondue.
- Mergulhe os alimentos no fondue durante alguns segundos.
- Retire o garfo do fondue (5) do recipiente do fondue (4) e volte a colocar o garfo do fondue (5) na sua placa de fondue.
- Retire os alimentos do garfo do fondue (5).
- Para desligar o aparelho, rode o botão do termóstato (1) para a temperatura mínima e retire a ficha da tomada de parede.
- Deixe o aparelho arrefecer completamente.

Limpeza e manutenção

Antes de continuar, tem de ler com atenção as seguintes instruções:

- Antes de limpeza ou manutenção, desligue a ficha da tomada de parede e aguarde até o aparelho arrefecer.
- Não mergulhe o aparelho em água ou outros líquidos.
- Não mergulhe o termóstato em água ou outros líquidos.

Antes de continuar, deve ler atentamente as seguintes instruções:

- Não utilize agentes de limpeza agressivos ou abrasivos para limpar o aparelho.
- Não utilize objectos pontiagudos para limpar o aparelho.

- Verifique regularmente o aparelho quanto a possíveis danos.
- Limpe o aparelho após cada utilização:
 - Elimine eventuais resíduos com uma folha de papel de cozinha.
 - Limpe a base de aquecimento com um pano macio e húmido. Seque minuciosamente a base de aquecimento com um pano seco e macio.
 - Lave o recipiente do fondue em água com detergente. Enxagúe o recipiente do fondue para remover resíduos de detergente. Seque minuciosamente o recipiente do fondue com um pano seco e macio.
 - Lave os garfos do fondue em água com detergente. Enxagúe os garfos do fondue para remover resíduos de detergente. Seque minuciosamente os garfos do fondue com um pano seco e macio.
- Coloque o aparelho e os acessórios na embalagem original.
- Guarde o aparelho juntamente com os acessórios num local seco, longe do alcance das crianças.

Instruções de segurança

Segurança geral

- Leia atentamente o manual antes de utilizar. Guarde o manual para futura referência.
- Utilize apenas o aparelho e respectivos acessórios para os fins a que se destinam. Não utilize o aparelho nem os acessórios para outros fins, diferentes dos descritos no manual.
- Não utilize o aparelho se este possuir qualquer peça ou acessório danificado ou com defeito. Se alguma peça ou acessório estiver danificado ou apresentar defeitos, deverá ser substituído pelo fabricante ou um agente autorizado.
- Vigie sempre as crianças para que não brinquem com o aparelho.
- A utilização deste aparelho por crianças ou pessoas com incapacidade física, sensorial, mental ou motora, assim como a falta dos conhecimentos e experiência necessários podem criar situações de perigo.

- As pessoas responsáveis pela sua segurança devem facultar instruções explícitas ou supervisionar a utilização do aparelho.
- Não utilize o aparelho próximo de banheiras, chuveiros, lavatórios ou outros recipientes que contenham água.
 - Não mergulhe o aparelho em água ou outros líquidos. Se o aparelho for mergulhado em água ou outros líquidos, não retire o aparelho com as mãos. Retire imediatamente a ficha da tomada de parede. Se o aparelho for mergulhado em água ou outros líquidos, não volte a utilizar o aparelho.
 - Este aparelho destina-se apenas a utilização doméstica e outras similares, tais como em áreas de copa do pessoal em lojas, escritórios e outros ambientes de trabalho; casas de quinta; por clientes em hotéis e motéis e outros ambientes do tipo residencial; ambientes do tipo dormida e pequeno-almoço.

Segurança eléctrica

- Mantenha o aparelho e o cabo de alimentação fora do alcance de crianças com menos de 8 anos.
 - Antes de utilizar, assegure-se de que a voltagem de rede corresponde à indicada na placa de identificação do aparelho.
 - Ligue o aparelho a uma tomada de parede com ligação à terra. Se necessário, utilize um cabo de extensão com ligação à terra de diâmetro adequado (pelo menos, $3 \times 1 \text{ mm}^2$).
 - Para uma maior protecção, instale um dispositivo de corrente residual (RC) com uma corrente de funcionamento nominal residual que não exceda 30 mA.
 - O aparelho não permite o controlo através de um temporizador externo ou de um sistema de controlo remoto separado.
 - Utilize apenas um conector adequado para o aparelho.
 - Certifique-se de que não entra água nos pinos de contacto das fichas do cabo de alimentação e do cabo de extensão.
 - Desenrole sempre totalmente o cabo de alimentação e o cabo de extensão.
- Certifique-se de que o cabo de alimentação fica pendurado na extremidade de uma bancada de trabalho e que não pode ser acidentalmente pisado ou puxado.
 - Mantenha o cabo de alimentação afastado de calor, óleo e extremidades afiadas.
 - Não utilize o aparelho se o cabo de alimentação ou a ficha estiverem danificados ou apresentarem defeitos. Se o cabo de alimentação ou a ficha estiverem danificados ou apresentarem defeitos, deverão ser substituídos pelo fabricante ou um agente autorizado.
 - Não puxe pelo cabo para desligar a ficha da tomada.
 - Desligue a ficha da tomada quando o aparelho não estiver a ser utilizado, antes de montar ou desmontar e antes de limpar e proceder à manutenção.

Instruções de segurança para conjuntos fondue

- Não utilize o aparelho no exterior.
- Coloque o aparelho sobre uma superfície estável e plana.
- Coloque o aparelho sobre uma superfície resistente ao calor e aos salpicos.
- Não coloque o aparelho sobre uma placa de cocção.
- Certifique-se de que existe espaço suficiente à volta do aparelho para permitir a saída do calor e facultar uma ventilação adequada.
- Certifique-se de que o aparelho não entra em contacto com materiais inflamáveis.
- Mantenha o aparelho afastado de fontes de calor.
- Não cubra o aparelho.
- Tome as devidas precauções para evitar o vapor e salpicos ao colocar alimentos no fondue quente.
- Tenha sempre cuidado ao tocar no aparelho. Utilize luvas de forno, caso tenha de tocar no aparelho durante ou imediatamente após a utilização.
- O recipiente do fondue aquece muito durante a utilização. Não toque no recipiente quente do fondue.
- As superfícies acessíveis do aparelho podem ficar muito quentes durante a utilização. Não toque nas superfícies acessíveis.

-
- Certifique-se de que as suas mãos estão secas antes de tocar no aparelho.
 - Não desloque o aparelho enquanto estiver ligado ou quente. Desligue a ficha da tomada de parede e aguarde até o aparelho arrefecer.
 - Quando não estiver a utilizar o aparelho, guarde-o num local seco. Certifique-se de que as crianças não têm acesso a aparelhos armazenados.

Declinação de responsabilidade

Sujeito a alterações; as especificações podem ser alteradas sem aviso prévio.

Θερμά συγχαρητήρια!

Έχετε αγοράσει ένα προϊόν της Princess. Στόχος μας είναι να σας παρέχουμε ποιοτικά προϊόντα με ωραίο σχεδιασμό σε οικονομικές τιμές. Ελπίζουμε να απολαύσετε αυτό το προϊόν για πολλά χρόνια.

Η συσκευή μπορεί να χρησιμοποιηθεί από παιδιά από 8 ετών και άνω και από άτομα με σωματική, αισθητηριακή, ψυχική ή κινητική αναπηρία, ή έλλειψη εμπειρίας και γνώσης, εάν είναι υπό επίβλεψη ή οδηγούνται στο πως να χρησιμοποιήσουν τη συσκευή με ασφαλή τρόπο και καταλαβαίνουν τους κινδύνους που εμπλέκονται. Τα παιδιά δεν πρέπει να παίζουν με τη συσκευή. Ο καθαρισμός και η συντήρηση δεν πρέπει να γίνουν από παιδιά εκτός εάν είναι μεγαλύτερα από 8 χρονών και υπό επίβλεψη. Κρατήστε τη συσκευή και τα καλώδια μακριά από παιδιά μικρότερα από 8 χρονών.

Περιγραφή (εικ. Α)

Το σετ φοντού 173000 Princess έχει σχεδιαστεί για φοντού. Η συσκευή διαθέτει ένα θερμοστάτη ο οποίος κρατάει το μπολ του φοντού στην απαιτούμενη θερμοκρασία. Το σετ φοντού είναι κατάλληλο για φοντού τυριού ή σοκολάτας. Η συσκευή προορίζεται μόνο για χρήση σε εσωτερικούς χώρους. Η συσκευή προορίζεται για οικιακή χρήση μόνο.

1. Περιστροφικό διακόπτης του θερμοστάτη
2. Ένδειξη θερμοκρασίας
3. Βάση θέρμανσης
4. Μπολ φοντού
5. Πιρουνάκια φοντού

Αρχική χρήση (εικ. Α)

Πριν προχωρήσετε, πρέπει να προσέξετε τις παρακάτω σημειώσεις:

- Βεβαιωθείτε ότι υπάρχει αρκετός χώρος γύρο από τη συσκευή για να επιτρέψετε η θερμότητα να εκφύγει και να παρέχετε αρκετό εξαερισμό.
- Καθαρίστε τη συσκευή. Αναφερθείτε στον τομέα "Καθαρισμός και συντήρηση".
- Τοποθετήστε τη συσκευή σε μια σταθερή και επίπεδη επιφάνεια.
- Γεμίστε το μπολ φοντού (4) με τα απαιτούμενα συστατικά.
- Τοποθετήστε το μπολ φοντού (4) στη βάση θέρμανσης (3).
- Βάλτε το βύσμα στην πρίζα.
- Στρέψτε το περιστροφικό διακόπτης του θερμοστάτη (1) στη μέγιστη θερμοκρασία.
- Περιμένετε λίγα λεπτά μέχρι να σβήσει η ένδειξη θερμοκρασίας (2). Η βάση θέρμανσης (3) έχει φτάσει την απαιτούμενη θερμοκρασία.
- Μετά τη χρήση, αφαιρέστε το βύσμα από την πρίζα και αφήστε τη συσκευή να κρυώσει ολοκληρωτικά.

Χρήση

Ενεργοποίηση και απενεργοποίηση (εικ. Α)

- Για να ενεργοποιήσετε τη συσκευή, εισάγετε το βύσμα στη πρίζα και στρέψτε το περιστροφικό διακόπτης του θερμοστάτη (1) στην απαιτούμενη θερμοκρασία. Η ένδειξη θερμοκρασίας (2) παραμένει αναμμένη ενώ το μπολ φοντού (4) ζεσταίνεται. Η ένδειξη θερμοκρασίας (2) σβήνει όταν η βάση θέρμανσης (3) φτάσει την απαιτούμενη θερμοκρασία.
- Όταν η συσκευή είναι αναμμένη, η ένδειξη θερμοκρασίας (1) θα ανάβει και σβήνει όταν ο θερμοστάτης ανάβει και σβήνει για να συγκρατήσει την απαιτούμενη θερμοκρασία.
- Για να σβήσετε τη συσκευή, θέστε το περιστροφικό διακόπτη του θερμοστάτη (1) στην ελάχιστη θερμοκρασία και βγάλτε το βύσμα από τη πρίζα.

Ρύθμιση της θερμοκρασίας (εικ. Α)

- Στρέψτε το περιστροφικό διακόπτη του θερμοστάτη (1) δεξιά για να αυξήσετε τη θερμοκρασία της βάσης θέρμανσης (3).
- Στρέψτε το περιστροφικό διακόπτη του θερμοστάτη (1) αριστερά για να μειώσετε τη θερμοκρασία της βάσης θέρμανσης (3).

Συμβουλές χρήσης (εικ. Α)

- Προετοιμασία συστατικών.
- Τοποθετήστε τη συσκευή σε μια σταθερή και επίπεδη επιφάνεια.
- Καθαρίστε το μπολ φοντού (4) με ένα μαλακό, βρεγμένο πανί.
- Γεμίστε το μπολ φοντού (4) με τα απαιτούμενα συστατικά.
- Τοποθετήστε το μπολ φοντού (4) στη βάση θέρμανσης (3).
- Βάλτε το βύσμα στην πρίζα.
- Στρέψτε το περιστροφικό διακόπτη του θερμοστάτη (1) στην απαιτούμενη θερμοκρασία.
- Περιμένετε λίγα λεπτά μέχρι να σβήσει η ένδειξη θερμοκρασίας (2). Η βάση θέρμανσης (3) έχει φτάσει την απαιτούμενη θερμοκρασία.
- Ανακατέψτε το φοντού για να βεβαιωθείτε ότι έχει λιώσει εντελώς.
- Καρφώστε το φαγητό με το πιρουνάκι φοντού (5).
- Βουτήξτε το φαγητό στο φοντού.
- Ανακατέψτε το φαγητό στο φοντού για λίγα δευτερόλεπτα.
- Βγάλτε το πιρουνάκι φοντού (5) από το μπολ φοντού (4) και μετακινήστε το πιρουνάκι φοντού (5) στο πιάτο σας.
- Βγάλτε το φαγητό από το πιρουνάκι φοντού (5).
- Για να σβήσετε τη συσκευή, θέστε το περιστροφικό διακόπτη του θερμοστάτη (1) στην ελάχιστη θερμοκρασία και βγάλτε το βύσμα από τη πρίζα.
- Αφήστε τη συσκευή να κρυώσει εντελώς.

Καθαρισμός και συντήρηση

Πριν προχωρήσετε, πρέπει να προσέξετε τις παρακάτω σημειώσεις:

- Πριν το καθαρισμό ή τη συντήρηση, αφαιρέστε το βύσμα από τη πρίζα και περιμένετε μέχρι να κρυώσει η συσκευή.
- Μη βυθίζετε τη συσκευή σε νερό ή άλλα υγρά.
- Μην βυθίζετε το θερμοστάτη σε νερό ή άλλα υγρά.

Πριν προχωρήσετε, πρέπει να συγκεντρώσετε την προσοχή σας στις παρακάτω σημειώσεις:

- Μην χρησιμοποιείτε δυνατά ή διαβρωτικά καθαριστικά για να καθορίσετε τη συσκευή.
- Μη χρησιμοποιήσετε αιχμηρά αντικείμενα για να καθαρίσετε τη συσκευή.
- Ελέγχετε τακτικά τη συσκευή για πιθανές ζημιές.
- Καθαρίζετε τη συσκευή μετά από κάθε χρήση:
 - Αφαιρέστε ότι υπολείμματα με μια χάρπνη πετσέτα.
 - Καθαρίστε τη βάση θέρμανσης με ένα μαλακό, υγρό πανί. Σκουπίστε καλά τη βάση θέρμανσης με ένα καθαρό, στεγνό πανί.
 - Καθαρίστε το μπολ φοντού σε νερό με σαπούνι. Ξεπλύντε το μπολ φοντού για να αφαιρέσετε υπολείμματα του σαπουνιού. Σκουπίστε καλά το μπολ φοντού με ένα καθαρό, στεγνό πανί.
 - Καθαρίστε τα πιρουνάκια φοντού σε νερό με σαπούνι. Ξεπλύντε τα πιρουνάκια φοντού για να αφαιρέσετε υπολείμματα του σαπουνιού. Σκουπίστε καλά τα πιρουνάκια φοντού με ένα καθαρό, στεγνό πανί.
- Τοποθετήστε τη συσκευή και τα εξαρτήματα στη γνήσια συσκευασία.
- Αποθηκεύετε τη συσκευή με τα εξαρτήματα σε ξηρό μέρος, στο οποίο δεν έχουν πρόσβαση μικρά παιδιά.

Οδηγίες ασφαλείας

Γενική ασφάλεια

- Διαβάστε με προσοχή το εγχειρίδιο οδηγιών πριν τη χρήση. Φυλάξτε το εγχειρίδιο για μελλοντική χρήση.
- Να χρησιμοποιείτε τη συσκευή και τα εξαρτήματα μόνο για τους λόγους για τους οποίους έχει σχεδιαστεί.

- Μη χρησιμοποιείτε τη συσκευή και τα εξαρτήματα για άλλους λόγους εκτός από αυτούς που περιγράφονται στο εγχειρίδιο.
- Μη χρησιμοποιείτε τη συσκευή εάν κάποιο μέρος ή εξάρτημά της έχει πάθει ζημιά ή παρουσιάζει ελάττωμα. Εάν ένα μέρος ή εξάρτημα έχει πάθει ζημιά ή παρουσιάζει ελάττωμα, πρέπει να αντικατασταθεί από τον κατασκευαστή ή κάποιο άλλο εξουσιοδοτημένο συνεργείο επισκευής.
 - Τα παιδιά πρέπει να είναι πάντα υπό επίβλεψη για να εξασφαλιστεί ότι δεν παίζουν με τη συσκευή.
 - Η χρήση αυτής της συσκευής από παιδιά ή άτομα με μια σωματική, αισθητήρια, διανοητική ή κινητική ανικανότητα ή με έλλειψη απαραίτητης γνώσης και εμπειρίας μπορεί να προκαλέσει κίνδυνο. Τα άτομα υπεύθυνα για την ασφάλεια τους πρέπει να δώσουν λεπτομερές οδηγίες ή να παρατηρήσουν τη χρήση της συσκευής.
 - Μη χρησιμοποιείτε τη συσκευή κοντά σε μπανιέρες, ντουζιέρες, νιπτήρες ή άλλα δοχεία που περιέχουν νερό.
 - Μη βυθίζετε τη συσκευή σε νερό ή άλλα υγρά. Εάν η συσκευή βυθίζεται σε νερό ή άλλα υγρά, μην αφαιρείτε τη συσκευή με τα χέρια σας. Βγάλτε αμέσως το βύσμα από την πρίζα. Εάν η συσκευή βυθιστεί σε νερό ή άλλα υγρά, μην τη χρησιμοποιήσετε ξανά.
 - Αυτή η συσκευή προορίζεται μόνο για οικιακή χρήση και σε παρόμοιες εφαρμογές όπως κουζίνες προσωπικού σε καταστήματα, γραφεία και άλλα περιβάλλοντα εργασίας, σε αγροικίες, από πελάτες σε ξενοδοχεία, ενοικιαζόμενα δωμάτια και άλλους τύπους περιβάλλοντος κατοικίας, πανσιόν με ύπνο και πρόγευμα.

Ασφάλεια από τον ηλεκτρισμό

- Κρατήστε τη συσκευή και τα καλώδια μακριά από παιδιά μικρότερα από 8 χρονών.
- Πριν τη χρήση, ελέγχετε πάντα ότι η τάση παροχής είναι ίδια με την τάση στην πινακίδα χαρακτηριστικών της συσκευής.
- Συνδέστε τη συσκευή σε μια γειωμένη πρίζα. Εάν χρειαστεί, χρησιμοποιήστε μια γειωμένη προέκταση καλωδίου κατάλληλης διαμέτρου (τουλάχιστον $3 \times 1 \text{ mm}^2$).

- Για πρόσθετη προστασία, εγκαταστήστε μια συσκευή υπόλοιπου ρεύματος (RCD) με μια ονομαστική τάση λειτουργίας που δεν ξεπερνάει τα 30 mA.
- Η συσκευή δεν έχει σχεδιαστεί για χρήση μέσω ενός εξωτερικού χρονοδιακόπτη ή ξεχωριστού τηλεχειριζόμενου συστήματος.
- Να χρησιμοποιήσετε μόνο κατάλληλο συνδετήρα για να χρησιμοποιήσετε τη συσκευή.
- Βεβαιωθείτε ότι το νερό δεν μπορεί να μπει στα βύσματα επαφής του καλωδίου παροχής και προέκτασης.
- Να ξετυλίγετε πάντα το καλώδιο παροχής και προέκτασης.
- Βεβαιωθείτε ότι το καλώδιο ηλεκτρικού ρεύματος δεν κρέμεται πάνω από την άκρη κάποιας επιφάνειας εργασίας ώστε να μην μπορεί να πιαστεί κατά λάθος και να μη σκοντάφτετε σε αυτό.
- Φροντίστε το καλώδιο κεντρικής παροχής να παραμένει μακριά από τη θερμότητα, από λάδια και από αιχμηρές ακμές.
- Μη χρησιμοποιείτε τη συσκευή αν το καλώδιο παροχής ρεύματος ή το βύσμα του έχουν πάθει ζημιά ή παρουσιάζουν ελάττωμα. Αν το καλώδιο παροχής ρεύματος ή το βύσμα του έχουν πάθει ζημιά ή παρουσιάζουν ελάττωμα, πρέπει να αντικατασταθούν από τον κατασκευαστή ή κάποιο άλλο εξουσιοδοτημένο συνεργείο επισκευής.
- Μην τραβάτε το καλώδιο ρεύματος για να το αποσυνδέσετε από την κεντρική παροχή.
- Αποσυνδέστε το βύσμα παροχής από την παροχή όταν η συσκευή δεν είναι σε χρήση, πριν τη συναρμολόγηση ή την αποσυναρμολόγηση και πριν τον καθαρισμό και τη συντήρηση.

Οδηγίες ασφαλείας για σεντ φοντού

- Αποφύγετε τη χρήση της συσκευής σε εξωτερικό χώρο.
- Τοποθετήστε τη συσκευή σε μια σταθερή και επίπεδη επιφάνεια.
- Τοποθετήστε τη συσκευή σε μια αδιάβροχη επιφάνεια που αντέχει στη θερμοκρασία.
- Μην τοποθετείτε τη συσκευή σε μάτι.
- Βεβαιωθείτε ότι υπάρχει αρκετός χώρος γύρω από τη συσκευή για να επιτρέψετε τη θερμότητα να εκφύγει και να παρέχετε αρκετό εξαερισμό.

-
- Βεβαιωθείτε ότι η συσκευή δεν έρχεται σε επαφή με εύφλεκτο υλικό.
 - Κρατήστε τη συσκευή μακριά από πηγές θερμότητας.
 - Μην καλύψετε τη συσκευή.
 - Προσοχή από ατμό και πιτσιλίσματα όταν τοποθετείτε φαγητό στο ζεστό φοντού.
 - Προσέχετε πάντα όταν έρχεστε σε επαφή με τη συσκευή. Χρησιμοποιήστε γάντια φούρνου αν πρέπει να ακουμπήσετε τη συσκευή κατά τη λειτουργία ή αμέσως μετά τη λειτουργία.
 - Το μπολ φοντού θερμαίνεται πολύ κατά τη διάρκεια της χρήσης. Μην ακουμπάτε το ζεστό μπολ φοντού.
 - Οι επιφάνειες πρόσβασης της συσκευής ζεσταίνονται πάρα πολύ κατά τη χρήση. Μην ακουμπάτε τις επιφάνειες πρόσβασης.
 - Βεβαιωθείτε πως τα χέρια σας είναι στεγνά πριν ακουμπήσετε τη συσκευή.
 - Μην ακουμπάτε τη συσκευή όταν είναι αναμμένη ή ακόμα ζεστή. Αφαιρέστε το βύσμα από τη πρίζα και περιμένετε μέχρι να κρυώσει η συσκευή.
 - Αποθηκεύετε τη συσκευή σε ένα στεγνό μέρος όταν δεν τη χρησιμοποιείτε. Βεβαιωθείτε ότι τα παιδιά δεν έχουν πρόσβαση στις αποθηκευμένες συσκευές.

Αποποίηση

Υπόκεινται σε τροποποιήσεις. Οι προδιαγραφές μπορεί να τροποποιηθούν χωρίς προειδοποίηση.

- تم تصميم هذا الجهاز ليتم استخدامه في المنازل والأماكن المشابهة مثل أماكن مطابخ الموظفين في المتاجر والمكاتب وأماكن العمل الأخرى والمنازل الريفية، ومن قبل نزلاء الفنادق والاستراحات والأماكن السكنية الأخرى والأماكن التي تقدم مبيتاً ووجبة إفطار.

السلامة الكهربائية

- إرشادات السلامة لجهاز الفوندو
- لا تستخدم الجهاز في الهواء الطلق.
- ضع الجهاز على سطح مستو ومستقر.
- ضع الجهاز على سطح مضاد للبقع ومقاوم للحرارة.
- لا تضع الجهاز على صفيحة.
- تأكد من أن هناك مساحة كافية حول الجهاز للسماح للحرارة بالخروج وتوفير تهوية كافية.
- تأكد من عدم تلامس الجهاز بالمواد سريعة الاشتعال.
- احتفظ بالجهاز بعيداً عن مصادر الحرارة.
- لا تغطي الجهاز.
- انتبه للخارج والقطرات المتناثرة عند وضع الطعام في الفوندو وهو ساخن.
- كن حريصاً دوماً عند لمس الجهاز. استخدم قفازات الفرن إذا احتجت إلى لمس الجهاز أثناء الاستخدام أو بعده بفترة وجيزة.
- يصبح وعاء الفوندو ساخناً جداً أثناء الاستخدام. لا تلمس وعاء الفوندو وهو ساخن.
- يمكن أن تصبح الأسطح الظاهرة للجهاز ساخنة جداً أثناء الاستخدام. لا تلمس الأسطح الظاهرة.
- تأكد من جفاف الأيدي قبل لمس الجهاز.
- لا تقم بتحريك الجهاز أثناء تشغيله أو إذا ما زال ساخناً. افصل قابس التيار الكهربائي عن مقبس الحائط وانتظر إلى أن يبرد الجهاز.
- قم بتخزين الجهاز في مكان جاف عند عدم الاستخدام. تأكد من عدم وصول الأطفال إلى الأجهزة المخزنة.

- احرص على وضع الجهاز وكبل التيار الكهربائي بعيداً عن متناول الأطفال الأقل من 8 سنوات.
- قبل الاستخدام، تأكد دوماً من أن فلتية التيار الكهربائي هي الفلتية نفسها على لوحة التقدير بالجهاز.
- قم بتوصيل الجهاز بمقبس حائط أرضي. إذا لزم الأمر، استخدم كبل توصيل أرضي بقطر مناسب (على الأقل 3 × 1 مم²).
- للحصول على حماية إضافية، قم بتركيب الجهاز الحالي (RCD) بتيار تشغيل مقدر لا يتجاوز 30 ملي أمبير.
- هذا الجهاز غير مخصص للتشغيل من خلال مؤقت خارجي أو وحدة تحكم عن بعد منفصلة.
- استخدم فقط الموصل المناسب لتشغيل الجهاز.
- تأكد من عدم دخول الماء في فتحات القابس بكبل التيار الكهربائي وكبل التوصيل.
- احرص دوماً على فك كبل التيار الكهربائي وكبل التوصيل كلياً.
- تأكد من أن كبل التيار الكهربائي لا يتدلى على حافة الجزء المستخدم ومن أنه لن يعلق عرضاً أو يتم التعثر فيه.
- حافظ على كبل التيار الكهربائي بعيداً عن الحرارة والزيت والحواف الحادة.
- لا تستخدم الجهاز إذا كان كبل التيار الكهربائي أو قابس التيار الكهربائي تالفاً أو معيباً. فإن كان كبل التيار الكهربائي أو قابس التيار الكهربائي تالفاً أو معيباً، فيجب استبداله من قبل الشركة المصنعة أو وكيل إصلاح معتمد.
- لا تقم بشد كبل التيار الكهربائي لفصل قابس التيار الكهربائي عن التيار الكهربائي.
- افصل قابس التيار الكهربائي عن التيار الكهربائي عند عدم استخدام الجهاز، وقبل التجميع أو الفك وقبل التنظيف والصيانة.

إخلاء المسؤولية

تخضع للتغيير، يمكن تغيير المواصفات بدون إشعار مسبق.

- ضع وعاء الفوندو (4) على قاعدة التسخين (3).
- أدخل قابس التيار الكهربائي في مقبس الحائط.
- قم بضبط قرص الترموستات (1) على درجة الحرارة المطلوبة.
- انتظر دقائق معدودة حتى ينطفئ مؤشر درجة الحرارة (2). بذلك تكون قاعدة التسخين (3) قد وصلت إلى درجة الحرارة المطلوبة.
- حرك الفوندو للتأكد من أنه ذاب بالكامل.
- التقط الطعام بشوكة الفوندو (5).
- ثم قم بغمس الطعام في الفوندو.
- حرك الطعام داخل الفوندو لبضعة ثواني.
- اخرج شوكة الفوندو (5) من وعاء الفوندو (4) وقم بنقلها إلى طبق الفوندو.
- قم بإزالة الطعام من شوكة الفوندو (5).
- لإيقاف تشغيل الجهاز، قم بضبط قرص الترموستات (1) على أقل درجة حرارة وافصل قابس التيار الكهربائي عن مقبس الحائط.
- دع الجهاز يبرد تمامًا.

إرشادات السلامة

السلامة العامة

- اقرأ الدليل بعناية قبل الاستخدام. احتفظ بالدليل للرجوع إليه في المستقبل.
- لا تستخدم الجهاز والملحقات إلا في الاستخدامات المخصصة لها. لا تستخدم الجهاز والملحقات في أي استخدامات أخرى غير موصوفة في الدليل.
- لا تستخدم الجهاز أو أيا من الملحقات إن كان هناك أي جزء تالف أو معيب. إذا كان أحد الأجزاء أو الملحقات تالفاً أو معيباً، فيجب استبداله من قبل الشركة المصنعة أو وكيل إصلاح معتمد.
- ينبغي الإشراف على الأطفال للتأكد من أنهم لا يلعبون بالجهاز.
- يمكن أن يؤدي استخدام هذا الجهاز بواسطة الأطفال أو الأشخاص المصابين بإعاقة حركية أو عقلية أو حسية أو جسدية أو الذين يفتقرون إلى الخبرة والمعرفة اللازمة إلى حدوث مخاطر. لذا يجب أن يوجه الأشخاص المسؤولون عن سلامة هؤلاء الأشخاص لهم إرشادات واضحة أو يشرفون على استخدام الجهاز.
- لا تستخدم الجهاز بالقرب من حوض الاستحمام أو الدش أو حمام السباحة أو الأوعية الأخرى التي تحتوي على مياه.
- لا تغمس الجهاز في الماء أو السوائل الأخرى. إذا تم غمس الجهاز في الماء أو سوائل أخرى، فلا تخرج الجهاز بيديك. أفضل قابس التيار الكهربائي عن مقبس الحائط. إذا تم غمس الجهاز في الماء أو سائل أخرى، فلا تستخدم الجهاز مرة أخرى.

التنظيف والصيانة

- قبل مواصلة الخطوات، نرجو منك الانتباه للملاحظات التالية:
- قبل التنظيف أو الصيانة، أفضل قابس التيار الكهربائي عن مقبس الحائط وانتظر إلى أن يبرد الجهاز.
- لا تغمس الجهاز في الماء أو السوائل الأخرى.
- لا تغمس الترموستات في الماء أو السوائل الأخرى.
- قبل مواصلة الخطوات، نرجو منك تركيز انتباهك على النقاط التالية:
- لا تستخدم مواد تنظيف كاشطة أو قوية لتنظيف الجهاز.
- لا تستخدم الأشياء الحادة في تنظيف الجهاز.
- افحص الجهاز بشكل دوري بحثاً عن أي تلف ممكن.
- تنظيف الجهاز بعد كل استخدام:
- قم بإزالة أي بقايا باستخدام منشفة ورقية.
- قم بتنظيف قاعدة التسخين بقطعة قماش رطبة ناعمة. جفف قاعدة التسخين كلياً بقطعة قماش نظيفة جافة.

- قم بتنظيف الجهاز. ارجع إلى قسم "التنظيف والصيانة".
- ضع الجهاز على سطح مستو ومستقر.
- املاً وعاء الفونديو (4) بالمكونات المطلوبة.
- ضع وعاء الفونديو (4) على قاعدة التسخين (3).
- أدخل قابس التيار الكهربائي في مقبس الحائط.
- قم بضبط قرص الترموستات (1) على أقصى درجة حرارة.
- انتظر دقائق معدودة حتى ينطفئ مؤشر درجة الحرارة (2). بذلك تكون قاعدة التسخين (3) قد وصلت إلى درجة الحرارة المطلوبة.
- بعد الاستخدام، افصل قابس التيار الكهربائي من مقبس الحائط ودع الجهاز يبرد تماماً.

الاستخدام

التشغيل وإيقاف التشغيل (الشكل A)

- لتشغيل الجهاز، قم بإدخال قابس التيار الكهربائي في مقبس الحائط و قم بضبط قرص الترموستات (1) على درجة الحرارة المطلوبة. يبقى مؤشر درجة الحرارة (2) مضاءً أثناء تسخين وعاء الفونديو (4). ينطفئ مؤشر درجة الحرارة (2) عندما تصل قاعدة التسخين (3) إلى درجة الحرارة المطلوبة.
- أثناء تشغيل الجهاز، سيضيء مؤشر درجة الحرارة (1) وينطفئ أثناء تشغيل وإيقاف تشغيل الترموستات للحفاظ على درجة الحرارة المطلوبة.
- لإيقاف تشغيل الجهاز، قم بضبط قرص الترموستات (1) على أقل درجة حرارة وافصل قابس التيار الكهربائي عن مقبس الحائط.

ضبط درجة حرارة (الشكل A)

- قم بتدوير قرص الترموستات (1) إلى اليمين لرفع درجة حرارة قاعدة التسخين (3).
- قم بتدوير قرص الترموستات (1) إلى اليسار لخفض درجة حرارة قاعدة التسخين (3).

تلميحات للاستخدام (الشكل A)

- قم بتجهيز المكونات.
- ضع الجهاز على سطح مستو ومستقر.
- نظف وعاء الفونديو (4) بقطعة قماش ناعمة رطبة.
- املاً وعاء الفونديو (4) بالمكونات المطلوبة.

تهانينا!

لقد اشترت أحد منتجات Princess. نحن نهدف إلى توفير منتجات عالية الجودة بتصميم حسن وبسعر اقتصادي في متناول الجميع. ونأمل أن تستمتع باستخدام هذا المنتج لسنوات عديدة.

يمكن استخدام هذا الجهاز بواسطة الأطفال من

سن 8 سنوات وما فوق أو الأشخاص المصابين بإعاقة حركية أو عقلية أو حسية أو جسدية أو الذين يفكرون إلى الخبرة والمعرفة إذا تم الإشراف عليهم أو إرشادهم إلى كيفية استخدام الجهاز بطريقة آمنة وفهمهم للمخاطر المحتملة. يجب على الأطفال عدم اللعب بهذا الجهاز. يجب على الأطفال عدم القيام بتنظيف وصيانة هذا الجهاز إلا إذا كانوا أكبر من 8 سنوات وفي وجود من يشرف عليهم. احرص على وضع الجهاز وكبل التيار الكهربائي بعيداً عن متناول الأطفال الأقل من 8 سنوات.

الوصف (الشكل A)

لقد تم تصميم جهاز الفونديو Princess 173000 لأغراض صنع الفونديو. الجهاز مزود بالترموستات الذي يبقي وعاء الفونديو عند درجة الحرارة المطلوبة. يعد جهاز الفونديو مناسباً لعمل فونديو الجبن وفونديو الشيكولاتة. الجهاز مناسب للاستخدام في الأماكن المغلقة فقط. الجهاز مناسب للاستخدام المنزلي فقط.

1. قرص الترموستات
2. مؤشر درجة الحرارة
3. قاعدة التسخين
4. وعاء الفونديو
5. شوكات الفونديو

الاستخدام الأولي (الشكل A)

قبل مواصلة الخطوات، نرجو منك الانتباه للملاحظات التالية:

- تأكد من أن هناك مساحة كافية حول الجهاز للسماح للحرارة بالخروج وتوفير تهوية كافية.

